

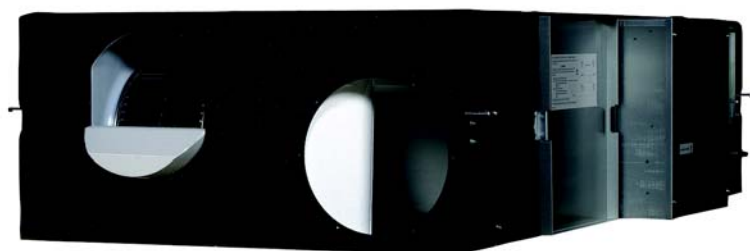

Вентиляция

Технические данные

Вентиляция с рекуперацией теплоты и обработкой воздуха



EEDRU14-205

VKM-GB

СОДЕРЖАНИЕ

VKM-GB

1	Характеристики.....	2
2	Технические характеристики.....	3
	Технические параметры	3
	Электрические параметры	4
3	Электрические параметры	6
	Электрические данные	6
4	Опции.....	7
5	Таблицы производительности.....	8
	Таблицы холодопроизводительности	8
	Таблицы теплопроизводительностей	9
6	Размерные чертежи	10
7	Монтажные схемы	12
	Монтажные схемы - Одна фаза	12
8	Данные об уровне шума	13
	Спектр звукового давления	13
9	Характеристики вентилятора	14
10	Установка.....	16
	Способ монтажа	16

1 Характеристики

- Энергосберегающая вентиляция с использованием отопления, охлаждения помещений и рекуперации влаги
- Создание комфортной атмосферы в помещении благодаря кондиционированию поступающего воздуха
- Идеально подходит для магазинов, ресторанов и офисов, где требуется максимальная площадь для размещения мебели, элементов отделки и другого оборудования
- Возможно естественное охлаждение, когда температура наружного воздуха ниже температуры в помещении (например, ночью)
- Сокращение расхода энергии благодаря использованию электродвигателя вентилятора постоянного тока
- Предотвращение потерь энергии из-за чрезмерной вентиляции при сохранении качества воздуха в помещениях с помощью датчика CO₂ (опция)
- Для установки требуется меньше времени благодаря простой регулировке номинального расхода воздуха, а значит и меньшей потребности в глушителях по сравнению с традиционными установками.
- Специально разработанный теплообменник с Высокоэффективной бумагой (HEP)
- Возможность работы при повышенном или пониженном давлении
- Комплексное решение с подачей свежего воздуха – использование VAM / VKM и электрических обогревателей Daikin

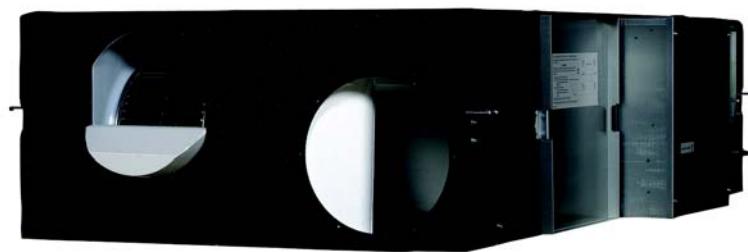

2 Технические характеристики

2-1 Технические параметры					VKM50GB	VKM80GB	VKM100GB			
Входная мощность - 50 Гц	Режим теплообмена	Ном.	Очень выс.	кВт	0,270	0,330	0,410			
			Выс.	кВт	0,230	0,280	0,365			
			Низк.	кВт	0,170	0,192	0,230			
	Режим байпаса	Ном.	Очень выс.	кВт	0,270	0,330	0,410			
			Выс.	кВт	0,230	0,280	0,365			
			Низк.	кВт	0,140	0,192	0,230			
Нагрузка на кондиционирование воздуха	Охлаждение		кВт	4,71 (1) / 1,91 (2) / 3,5 (3)	7,46 (1) / 2,96 (2) / 5,6 (3)	9,12 (1) / 3,52 (2) / 7,0 (3)				
	Нагрев		кВт	5,58 (1) / 2,38 (2) / 3,5 (3)	8,79 (1) / 3,79 (2) / 5,6 (3)	10,69 (1) / 4,39 (2) / 7,0 (3)				
Эффективность теплообмена по температуре - 50 Гц	Очень выс.		%	76	78	74				
	Выс.		%	76	78	74				
	Низк.		%	77,5	79	76,5				
Эффективность теплообмена по энтальпии - 50 Гц	Охлаждение		Очень выс.	%	64	66	62			
			Выс.	%	64	66	62			
			Низк.	%	67	68	66			
	Нагрев		Очень выс.	%	67	71	65			
			Выс.	%	67	71	65			
			Низк.	%	69	73	69			
Режим работы					Heat exchange mode / Bypass mode / Fresh-up mode					
Система теплообмена					Поперечный поток воздух-воздух, полный теплообмен (ощутимая + скрытая теплота)					
Элемент теплообмена					Специально обработанная огнестойкая бумага					
Соотношение при соединении	Наружные блоки	только с подсоединенными вентиляционными установками	Минимум	%	50					
			Макс.	%	130					
	Вентиляционные установки	при комбинации с внутренними блоками и VRV®	Макс.	%	130					
Корпус	Материал				Плита из оцинкованной стали					
Размеры	Блок	Высота	мм	387						
		Ширина	мм	1.764						
		Глубина	мм	832	1.214					
Вес	Блок			кг	94	110	112			
Теплообменник	Тип							Теплообменник с поперечным соединением оребрения		
	Ряды	Количество		2						
	Ступени	Количество		12						
	Шаг ребер			мм	2,2					
	Лицевая сторона			м	0,078	0,118	0,165			

2 Технические характеристики

2-1 Технические параметры				VKM50GB	VKM80GB	VKM100GB	
Вентилятор	Тип			Вентилятор Sirocco			
	Расход воздуха - 50 Гц	Режим теплообмена	Очень выс.	м /ч	500	750	950
			Выс.	м /ч	500	750	950
			Низк.	м /ч	440	640	820
	Режим байпаса	Очень выс.	м /ч	500	750	950	
			Выс.	м /ч	500	750	950
			Низк.	м /ч	440	640	820
	Внешнее статическое давление - 50 Гц	Очень выс.		Па	210		150
Выс.		Па	170	160	100		
Низк.		Па	140	110	70		
Двигатель вентилятора	Количество			2			
	Выход	50 Гц	Вт	210			
Уровень звукового давления - 50 Гц	Режим теплообмена	Очень выс.		дБ(А)	39	41,5	41
		Выс.		дБ(А)	37	39	
		Низк.		дБ(А)	35	37	36,5
	Режим байпаса	Очень выс.		дБ(А)	40	41,5	41
		Выс.		дБ(А)	38	39	
		Низк.		дБ(А)	35,5	37	36,5
Рабочий диапазон	У блока			°CDB			0°C~40°CDB. 80% отн. влажн. или ниже
	Наружный воздух			°CDB			-15°C~40°CDB. 80% отн. влажн. или ниже
	Возвратный воздух			°CDB			0°C~40°CDB. 80% отн. влажн. или ниже
	Температура катушки	Охлаждение	Макс.	°CDB		-15	
		Нагрев	Мин.	°CDB		43 (26)	
Хладагент	Регулирование			Электронный расширительный клапан			
	Тип			R-410A			
Диаметр соединительного воздуховода			мм	200	250		
Подсоединения труб	Жидкость	Тип		C1220T (соединение раструбом)			
		НД		мм	6,35		
	Газ	Тип		C1220T (Flare connection)			
		НД		мм	12,7		
	Дренаж			PT3/4 наружная резьба			
Изоляционный материал			Самогасящийся пеноуретан				

Стандартные аксессуары : Изолирующая оболочка трубопровода с хладагентом;

Стандартные аксессуары : Инструкции по установке;

Стандартные аксессуары : Самонарезающий винт M4 для подсоединения воздуховода;

Стандартные аксессуары : Руководство по эксплуатации;

Стандартные аксессуары : Соединительный фланец воздуховода;

Стандартные аксессуары : Зажимы;

2-2 Электрические параметры				VKM50GB	VKM80GB	VKM100GB
Электропитание	Наименование			V1		
	Фаза			1~		
	Частота		Гц	50		
	Напряжение			V		
Диапазон напряжений	Мин.		%		-10	
	Макс.		%		10	

2 Технические характеристики

2-2 Электрические параметры				VKM50GB	VKM80GB	VKM100GB	
Ток	Мин. ток цепи (MCA)		A	3,25			
	Макс. ток предохранителя (MFA)		A	15			
	Номинальная мощность двигателя вентилятора		кВт	0,210x2			
	Ток полной нагрузки (FLA)	Двигатель вентилятора		A	1,3		
		Двигатель вентилятора 2		A	1,3		
	Номин. ток - 50 Гц	Режим теплообмена	Очень выс.	A	1,65	2,12	2,57
			Выс.	A	1,42	1,79	2,08
			Низк.	A	1,08	1,29	1,44
		Режим байпаса	Очень выс.	A	1,64	2,12	2,57
			Выс.	A	1,51	1,81	2,08
Низк.			A	0,89	1,29	1,44	

Примечания

- (1) Данные холодо- и теплопроизводительности основаны на следующих условиях. Скорость вращения вентилятора – высокая или очень высокая.
- (2) Это значение указывает тепло, возвращенное вентилятором системы рекуперации тепла.
- (3) Используйте это значение для расчета мощности внутреннего блока.
- (4) Охлаждение: темп. в помещении: 27°CDB, 19°CWB; темп. наружного воздуха 35°CDB
- (5) Нагрев: темп. в помещении: 20°CDB; темп. наружного воздуха 7°CDB, 6°CWB
- (6) Уровень шума при работе, измеренный на расстоянии 1,5 м ниже центра блока, преобразуется в уровень, измеренный в беззвонной камере, устроенной в соответствии с требованиями JIS C1502.
- (7) Фактический уровень шума при работе изменяется в зависимости от условий окружающей среды (шум около работающего блока отраженный шум и др.) обычно выше данного значения.
- (8) Для работы в тихом помещении необходимо предпринять меры по снижению уровня шума. Более подробная информация приводится в справочнике
- (9) Уровень шума в воздуховоде подачи приблизительно на 8-11 дБ выше уровня шума при работе блока. Для работы в тихом помещении необходимо предпринять меры по снижению уровня шума, например, установить мягкий воздуховод длиной более 2 м около воздуховодной решетки.
- (10) Режим расхода воздуха можно устанавливать в состояние Низкий или Высокий.
- (11) Нормальная амплитуда, входная мощность и эффективность зависят от других условий, приведенных выше.
- (12) Технические характеристики, конструктивное исполнение и информация могут быть изменены без уведомления.
- (13) Эффективность теплообмена по температуре является средней величиной при охлаждении и нагреве
- (14) Эффективность измеряется при следующих условиях: соотношение для номинального внешнего статического давления сохраняется следующее: наружная сторона к внутренней стороне = 7 к 1
- (15) При нагреве замораживание теплообменника наружного блока увеличивается, теплопроизводительность снижается, и система переходит в режим разморозки.
- (16) Во время разморозки вентиляторы блоков продолжают работать (заводская установка). Цель - сохранить объем вентиляции и увлажнения.
- (17) При подсоединении блока к наружному блоку системы рекуперации тепла VRV подайте RA (впуск отработанного газа) этого блока непосредственно с потолка, выполните подключение к блоку BS, идентичному внутреннему блоку VRV (главный блок), и операцию группового блокирования. Более подробная информация приведена в Технических данных.
- (18) При прямом подсоединении внутреннего блока к воздуховоду, всегда используйте одинаковую систему на внутреннем и наружном блоке.
- (19) Выполните операцию группового блокирования и сделайте установки прямого соединения воздуховодом с пульта дистанционного управления. (Режим № 17 (27)' - первый номер кода 5; второй номер кода 6)
- (20) Кроме того, не выполняйте подсоединение к воздуховодной стороне внутреннего блока. В зависимости от скорости вентилятора и статического давления, существует возможность создания обратного потока к блоку.
- (21) Диапазон напряжения: блоки могут использоваться с электрическими системами, где напряжение, подаваемое на клемму блока, находится в пределах указанного диапазона.
- (22) Максимально допустимое изменение диапазона напряжений между фазами составляет 2%.
- (23) MCA/MFA: MCA = 1,25 x FLA(FM1) + FLA(FM2); MFA ≤ 4 x FLA; следующий более низкий стандартный номинальный ток предохранителя: мин. 15А
- (24) Выделите размер провода на основании значения MCA
- (25) Вместо предохранителя используйте размыкатель цепи
- (26) При 80% относительной влажности
- (27) Технические характеристики измерены в соответствии с рабочей кривой вентилятора 8 (заводские настройки)

3 Электрические параметры

3 - 1 Электрические данные

3

VKM-GB

Модель	Электропитание					IFM		Вход (Вт)
	Гц	В	Диапазон напряжения	MCA	MFA	кВт	FLA	
VKM50GB	50	220 ~ 240 В	Макс. 264W Мин. 198 В	3,25	15	0,21 x 2	1,3 x 2	270
VKM80GB				3,25	15	0,21 x 2	1,3 x 2	330
VKM100GB				3,25	15	0,21 x 2	1,3 x 2	410

ОБОЗНАЧЕНИЯ

- MCA : Мин. ток в контуре (А)
 MFA : Макс. ток предохранителя (А) (см. примечание 5)
 кВт : Номинальная выходная мощность двигателя вентилятора (кВт)
 FLA : Полный ток нагрузки (А)
 IFM : Мотор внутреннего вентилятора

ПРИМЕЧАНИЯ

- Диапазон напряжения
Устройства подходят для использования в электрических системах, где подаваемое на разъемы блока напряжение не ниже и не выше указанных выше пределов.
- Максимально допустимое различие напряжения фаз составляет 2%.
- MCA/MFA
 $MCA = 1,25 \times FLA_{(FM1)} + FLA_{(FM2)}$
 $MFA \leq 4 \times FLA$
 (Следующий меньший стандартный номинал предохранителя. Мин. 15 А)
- Сечение проводника следует выбирать по MCA.
- Используйте выключатель-автомат вместо плавкого предохранителя.

4D082837

4 Опции

4 - 1 Опции

VKM-GB(M)			
Элемент		Подходящая модель	VKM50, 80, 100GBM VKM50, 80, 100GB
Управляющее устройство	Дистанционное управление		BRC1D52/BRC1E52 (**1)
	Централизованное управляющее устройство	Централизованный пульт дистанционного управления	DCS302CA51/DCS302CA61
		Общий контроллер включения/отключения (ON/OFF)	DCS301BA51/DCS301BA61
		Таймер расписания	DST301BA51/DST301BA61
	Адаптер платы	Проводной адаптер для дополнительного электрического оборудования	
Для выхода сигнала ON (ВКЛ)			
Для набора управления нагревателем			

Элемент		Подходящая модель	VKM50GBM VKM50GB	VKM80GBM VKM80GB	VKM100GBM VKM100GB
Дополнительная функция	Глушитель		—	KDDM24B100	
		Номинальный диаметр трубы (мм)	—	Ø 250 мм	
	Решетка на стороне всасывания/выпуска воздуха	Белый	K-DGL200C	K-DGL250C	
		Номинальный диаметр трубы (мм)	Ø 200	Ø 250	
	Датчик CO ₂ (**2)			BRYMA65	BRYMA100

ПРИМЕЧАНИЯ

** 1 Необходимо при отдельном использовании вентиляции с рекуперацией тепла (VKM).
При работе в сочетании с другими кондиционерами воздуха используйте пульты дистанционного управления кондиционеров.

** 2 Дополнительная информация о датчике CO₂ приведена в руководстве HRV.

3D083750B

5 Таблицы производительности

5 - 1 Таблицы холодопроизводительности

5

VKM-GB(M)

Model	Outdoor °CWB	Coil inlet air temp													
		14.0°CWB		16.0°CWB		18.0°CWB		19.0°CWB		20.0°CWB		22.0°CWB		24.0°CWB	
		20.0°CDB		23.0°CDB		26.0°CDB		27.0°CDB		28.0°CDB		30.0°CDB		32.0°CDB	
	TC	SHC	TC	SHC	TC	SHC	TC	SHC	TC	SHC	TC	SHC	TC	SHC	
50	10.0	1.9	1.5	2.3	1.8	2.6	2.0	2.8	2.0						
	12.0	1.9	1.5	2.3	1.8	2.6	2.0	2.8	2.0						
	14.0	1.9	1.5	2.3	1.8	2.6	2.0	2.8	2.0	3.0	2.0				
	16.0	1.9	1.5	2.3	1.8	2.6	2.0	2.8	2.0	3.0	2.0				
	18.0	1.9	1.5	2.3	1.8	2.6	2.0	2.8	2.0	3.0	2.0				
	20.0	1.9	1.5	2.3	1.8	2.6	2.0	2.8	2.0	3.0	2.0				
	21.0			2.3	1.8	2.6	2.0	2.8	2.0	3.0	2.0				
	23.0			2.3	1.8	2.6	2.0	2.8	2.0	3.0	2.0	3.3	2.1		
	25.0			2.3	1.8	2.6	2.0	2.8	2.0	3.0	2.0	3.3	2.0		
	27.0			2.3	1.8	2.6	2.0	2.8	2.0	3.0	2.0	3.2	2.0		
	29.0			2.3	1.8	2.6	2.0	2.8	2.0	3.0	2.0	3.2	2.0		
	31.0			2.3	1.8	2.6	2.0	2.8	2.0	3.0	2.0	3.1	2.0		
	33.0			2.3	1.8	2.6	2.0	2.8	2.0	3.0	2.0	3.1	2.0	3.1	1.8
	35.0					2.6	2.0	2.8	2.0	3.0	2.0	3.0	1.9	3.1	1.8
37.0					2.6	2.0	2.8	2.0	2.9	2.0	3.0	1.9	3.0	1.8	
39.0					2.6	2.0	2.8	2.0	2.9	2.0	2.9	1.9	3.0	1.8	
80	10.0	3.0	2.7	3.6	3.0	4.2	3.2	4.5	3.2						
	12.0	3.0	2.7	3.6	3.0	4.2	3.2	4.5	3.2						
	14.0	3.0	2.7	3.6	3.0	4.2	3.2	4.5	3.2	4.8	3.3				
	16.0	3.0	2.7	3.6	3.0	4.2	3.2	4.5	3.2	4.8	3.2				
	18.0	3.0	2.7	3.6	3.0	4.2	3.2	4.5	3.2	4.8	3.2				
	20.0	3.0	2.7	3.6	3.0	4.2	3.2	4.5	3.2	4.8	3.2				
	21.0			3.6	3.0	4.2	3.2	4.5	3.2	4.8	3.2				
	23.0			3.6	3.0	4.2	3.2	4.5	3.2	4.8	3.2	5.3	3.2		
	25.0			3.6	3.0	4.2	3.2	4.5	3.2	4.8	3.2	5.2	3.2		
	27.0			3.6	3.0	4.2	3.2	4.5	3.2	4.8	3.2	5.1	3.1		
	29.0			3.6	3.0	4.2	3.2	4.5	3.2	4.8	3.2	5.1	3.1		
	31.0			3.6	3.0	4.2	3.2	4.5	3.2	4.8	3.2	5.0	3.1		
	33.0			3.6	3.0	4.2	3.2	4.5	3.2	4.8	3.2	4.9	3.0	5.0	2.8
	35.0					4.2	3.2	4.5	3.2	4.7	3.2	4.8	3.0	4.9	2.8
37.0					4.2	3.2	4.5	3.2	4.6	3.2	4.8	3.0	4.9	2.8	
39.0					4.2	3.2	4.5	3.2	4.6	3.2	4.7	2.9	4.9	2.7	
100	10.0	3.9	3.2	4.5	3.6	5.2	4.0	5.6	4.0						
	12.0	3.9	3.2	4.5	3.6	5.2	4.0	5.6	4.0						
	14.0	3.9	3.2	4.5	3.6	5.2	4.0	5.6	4.0	6.0	4.0				
	16.0	3.9	3.2	4.5	3.6	5.2	4.0	5.6	4.0	6.0	4.0				
	18.0	3.9	3.2	4.5	3.6	5.2	4.0	5.6	4.0	6.0	4.0				
	20.0	3.9	3.2	4.5	3.6	5.2	4.0	5.6	4.0	6.0	4.0				
	21.0			4.5	3.6	5.2	4.0	5.6	4.0	6.0	4.0				
	23.0			4.5	3.6	5.2	4.0	5.6	4.0	6.0	4.0				
	25.0			4.5	3.6	5.2	4.0	5.6	4.0	6.0	4.0	6.5	4.0		
	27.0			4.5	3.6	5.2	4.0	5.6	4.0	6.0	4.0	6.4	4.0		
	29.0			4.5	3.6	5.2	4.0	5.6	4.0	6.0	4.0	6.3	3.9		
	31.0			4.5	3.6	5.2	4.0	5.6	4.0	6.0	4.0	6.2	3.9		
	33.0			4.5	3.6	5.2	4.0	5.6	4.0	6.0	4.0	6.1	3.8	6.3	3.6
	35.0					5.2	4.0	5.6	4.0	5.9	3.9	6.0	3.8	6.2	3.6
37.0					5.2	4.0	5.6	4.0	5.8	3.9	5.9	3.7	6.1	3.5	
39.0					5.2	4.0	5.6	4.0	5.7	3.9	5.8	3.7	6.0	3.5	

NOTES - HINWEISE - ΣΗΜΕΙΩΣΕΙΣ - NOTAS - REMARQUES - NOTE - OPMERKINGEN - ПРИМЕЧАНИЯ - NOTLAR

1. Cooling and heating capacities are based on the following conditions. Fan is based on High and Ultra-high. The figures in the parenthesis indicate the heat reclaimed from the heat recovery ventilator. When calculating the capacity as indoor units, use the following figures:

Die Kühl- und Heizleistung basiert auf den folgenden Bedingungen. Der Ventilator basiert auf Hoch und Ultra-Hoch. Die Zahlen in Klammern geben die vom Wärmerückgewinnungsventilator rückgewonnene Wärme an. Verwenden Sie bei der Berechnung der Leistung als Innengeräte die folgenden Zahlen:

Οι αποδόσεις ψύξης και θέρμανσης βασίζονται στις ακόλουθες συνθήκες. Ο ανεμιστήρας βασίζεται σε υψηλό και εξαιρετικά υψηλό. Οι αριθμοί στην παρένθεση υποδεικνύουν τη θέρμανση που ανακτάται από τον ανεμιστήρα ανάκτησης θερμότητας. Κατά τον υπολογισμό της απόδοσης των εσωτερικών μονάδων, χρησιμοποιήστε τους ακόλουθους αριθμούς:

Las capacidades de calefacción y refrigeración se basan en las condiciones siguientes. El ventilador está en modo de funcionamiento alto o muy alto. Las cifras entre paréntesis indican el calor recuperado del ventilador de recuperación de calor. Cuando calcule la capacidad en el caso de unidades interiores, utilice las siguientes cifras:

Les puissances frigorifiques et calorifiques sont basées sur les conditions suivantes. Le ventilateur est basé sur Elevé et Très élevé. Les chiffres entre parenthèses indiquent la chaleur récupérée du ventilateur-récupérateur de chaleur. Lors du calcul de la puissance des unités intérieures, utilisez les chiffres suivants :

2. Coil inlet air temp
Schlangeneinlasslufttemp
Θερμ. αέρα εισόδου στοιχείου
Temperatura del aire que entra en la batería
Température de l'air en entrée de bobine
Temp. aria in ingresso nella batteria
Inlaatluchttemp. spoel
Температура поступающего в змеевик воздуха
Serpantin giriş hava sıcaklığı

I valori della capacità di raffrescamento e riscaldamento si basano sulle condizioni descritte di seguito. Il ventilatore fa riferimento ai valori Alta e Altissima. Le cifre tra parentesi indicano il calore recuperato dall'unità di ventilazione a recupero di calore. Per il calcolo della capacità per le unità interne, utilizzare i dati seguenti:

De vermogens voor koelen en verwarmen zijn gebaseerd op de volgende situatie. Ventilatorwaarden op basis van Hoog en Ultrahoog. De cijfers tussen aanhalingstekens duiden op warmte die teruggewonnen is door de warmterugwinventilator. Gebruik voor de berekening van het vermogen voor de binnenunits de volgende cijfers:

Данные производительности по охлаждению и отоплению основаны на следующих условиях. Скорость вращения вентилятора - высокая или очень высокая. Цифры в скобках указывают тепло, полученное от вентилятора рекуперации тепла. При расчете производительности внутренних блоков используйте следующие данные:

Soğutma ve ısıtma kapasiteleri aşağıdaki koşullara bağlıdır. Fan Yüksek ve Ultra-Yüksek konumdadır. Parantez içinde verilen rakamlar ısı geri kazanım ventilatöründen elde edilen ısıyı göstermektedir. İç üniteler için kapasiteyi hesaplamak, aşağıdaki rakamları kullanın:

VKM50GB(M): 3.5kW
VKM80GB(M): 5.6kW
VKM100GB(M): 7.0kW

3. TC: Total capacity; kW - SHC: Sensible heat capacity
TC: Gesamtleistung; kW - SHC: Sensible Wärmekapazität
TC: Συνολική απόδοση; kW - SHC: Απόδοση αισθητής θέρμανσης
TC: Capacidad total; kW - SHC: Capacidad de calor sensible
TC: Puissance totale; kW - SHC: Puissance calorifique sensible
TC: Capacità totale; kW - SHC: Capacità termica sensibile
TC: Totaal vermogen; kW - SHC: Voelbaar verwarmingsvermogen
TC: Общая мощность; кВт - SHC: Производительность по сухому теплу
TC: Toplam kapasite; kW - SHC: Hissedilebilir ısı kapasitesi

5 Таблицы производительности

5 - 2 Таблицы теплопроизводительностей

VKM-GB(M)

Class	Capacity DX-Coil Only	Outdoor		Coil Inlet air temp. °CDB					
		°CDB	°CWB	16.0	18.0	20.0	21.0	22.0	24.0
50	2.8kW index 25	-14.7	-15.0	2.2	2.2	—	—	—	—
		-12.6	-13.0	2.3	2.3	—	—	—	—
		-10.5	-11.0	2.4	2.4	—	—	—	—
		-9.5	-10.0	2.5	2.4	—	—	—	—
		-8.5	-9.1	2.5	2.5	—	—	—	—
		-7.0	-7.6	2.6	2.6	2.7	—	—	—
		-5.0	-5.6	2.7	2.7	2.7	—	—	—
		-3.0	-3.7	2.8	2.8	3.0	3.0	—	—
		0.0	-0.7	3.0	3.0	3.1	3.1	—	—
		3.0	2.2	3.1	3.1	3.2	3.1	3.0	—
		5.0	4.1	3.3	3.2	3.2	3.1	3.0	—
		7.0	6.0	3.4	3.4	3.2	3.1	3.0	—
		9.0	7.9	3.5	3.4	3.2	3.1	3.0	—
		11.0	9.8	3.6	3.4	3.2	3.1	3.0	2.8
		13.0	11.8	3.6	3.4	3.2	3.1	3.0	2.8
		15.0	13.7	3.6	3.4	3.2	3.1	3.0	2.8
80	4.5kW index 40	-14.7	-15.0	3.4	3.4	—	—	—	—
		-12.6	-13.0	3.6	3.6	—	—	—	—
		-10.5	-11.0	3.7	3.7	—	—	—	—
		-9.5	-10.0	3.9	3.7	—	—	—	—
		-8.5	-9.1	3.9	3.9	—	—	—	—
		-7.0	-7.6	4.1	4.1	4.2	—	—	—
		-5.0	-5.6	4.2	4.2	4.2	—	—	—
		-3.0	-3.7	4.4	4.4	4.7	4.6	—	—
		0.0	-0.7	4.7	4.7	4.9	4.9	—	—
		3.0	2.2	4.9	4.9	5.0	4.9	4.7	—
		5.0	4.1	5.2	5.0	5.0	4.9	4.7	—
		7.0	6.0	5.3	5.3	5.0	4.9	4.7	—
		9.0	7.9	5.5	5.3	5.0	4.9	4.7	—
		11.0	9.8	5.7	5.3	5.0	4.9	4.7	4.4
		13.0	11.8	5.7	5.3	5.0	4.9	4.7	4.4
		15.0	13.7	5.7	5.3	5.0	4.9	4.7	4.4
100	5.6kW index 50	-14.7	-15.0	4.4	4.4	—	—	—	—
		-12.6	-13.0	4.6	4.6	—	—	—	—
		-10.5	-11.0	4.8	4.8	—	—	—	—
		-9.5	-10.0	5.0	4.8	—	—	—	—
		-8.5	-9.1	5.0	5.0	—	—	—	—
		-7.0	-7.6	5.2	5.3	—	—	—	—
		-5.0	-5.6	5.4	5.4	5.4	—	—	—
		-3.0	-3.7	5.6	5.6	6.0	—	—	—
		0.0	-0.7	6.0	6.0	6.2	6.2	—	—
		3.0	2.2	6.2	6.2	6.4	6.2	6.0	—
		5.0	4.1	6.6	6.4	6.4	6.2	6.0	—
		7.0	6.0	6.8	6.8	6.4	6.2	6.0	—
		9.0	7.9	7.0	6.8	6.4	6.2	6.0	—
		11.0	9.8	7.2	6.8	6.4	6.2	6.0	5.6
		13.0	11.8	7.2	6.8	6.4	6.2	6.0	5.6
		15.0	13.7	7.2	6.8	6.4	6.2	6.0	5.6

NOTES - HINWEISE - ΣΗΜΕΙΩΣΕΙΣ - NOTAS - REMARQUES - NOTE - OPMERKINGEN - ПРИМЕЧАНИЯ - NOTLAR

1. Cooling and heating capacities are based on the following conditions. Fan is based on High and Ultra-high. The figures in the parenthesis indicate the heat reclaimed from the heat recovery ventilator. When calculating the capacity as indoor units, use the following figures:

Die Kühl- und Heizleistung basiert auf den folgenden Bedingungen. Der Ventilator basiert auf Hoch und Ultra-Hoch. Die Zahlen in Klammern geben die vom Wärmerückgewinnungsventilator rückgewonnene Wärme an. Verwenden Sie bei der Berechnung der Leistung als Innengeräte die folgenden Zahlen:

Οι αποδόσεις ψύξης και θέρμανσης βασίζονται στις ακόλουθες συνθήκες. Ο ανεμιστήρας βασίζεται σε υψηλό και εξαιρετικά υψηλό. Οι αριθμοί στην παρένθεση υποδεικνύουν τη θέρμανση που ανακτάται από τον ανεμιστήρα ανάκτησης θερμότητας. Κατά τον υπολογισμό της απόδοσης των εσωτερικών μονάδων, χρησιμοποιήστε τους ακόλουθους αριθμούς:

Las capacidades de calefacción y refrigeración se basan en las condiciones siguientes. El ventilador está en modo de funcionamiento alto o muy alto. Las cifras entre paréntesis indican el calor recuperado del ventilador de recuperación de calor. Cuando calcule la capacidad en el caso de unidades interiores, utilice las siguientes cifras:

Les puissances frigorifiques et calorifiques sont basées sur les conditions suivantes. Le ventilateur est basé sur Élevé et Très élevé. Les chiffres entre parenthèses indiquent la chaleur récupérée du ventilateur-récupérateur de chaleur. Lors du calcul de la puissance des unités intérieures, utilisez les chiffres suivants :

2. Coil inlet air temp
Schlangeneinlasslufttemp
Θερμ. αέρα εισόδου στοιχείου
Temperatura del aire que entra en la batería
Température de l'air en entrée de bobine

I valori della capacità di raffreddamento e riscaldamento si basano sulle condizioni descritte di seguito. Il ventilatore fa riferimento ai valori Alta e Altissima. Le cifre tra parentesi indicano il calore recuperato dall'unità di ventilazione a recupero di calore. Per il calcolo della capacità per le unità interne, utilizzare i dati seguenti:

De vermogens voor koelen en verwarmen zijn gebaseerd op de volgende situatie. Ventilatorwaarden op basis van Hoog en Ultrahoog. De cijfers tussen aanhalingstekens duiden op warmte die teruggewonnen is door de warmterugwinventilator. Gebruik voor de berekening van het vermogen voor de binneneenheden de volgende cijfers:

Данные производительности по охлаждению и отоплению основаны на следующих условиях. Скорость вращения вентилятора - высокая или очень высокая. Цифры в скобках указывают тепло, полученное от вентилятора рекуперации тепла. При расчете производительности внутренних блоков используйте следующие данные:

Soğutma ve ısıtma kapasiteleri aşağıdaki koşullara bağlıdır. Fan Yüksek ve Ultra-Yüksek konumdadır. Parantez içinde verilen rakamlar ısı geri kazanım vantilatöründen elde edilen ısıyı göstermektedir. İç üniteler için kapasiteyi hesaplarken, aşağıdaki rakamları kullanın:

VKM50GB(M): 3.5kW
VKM80GB(M): 5.6kW
VKM100GB(M): 7.0kW

Temp. aria in ingresso nella batteria
Inlaatlufttemp. spoel
Температура поступающего в змеевик воздуха
Serpantin girişi hava sıcaklığı

6 Размерные чертежи

6 - 1 Размерные чертежи

6

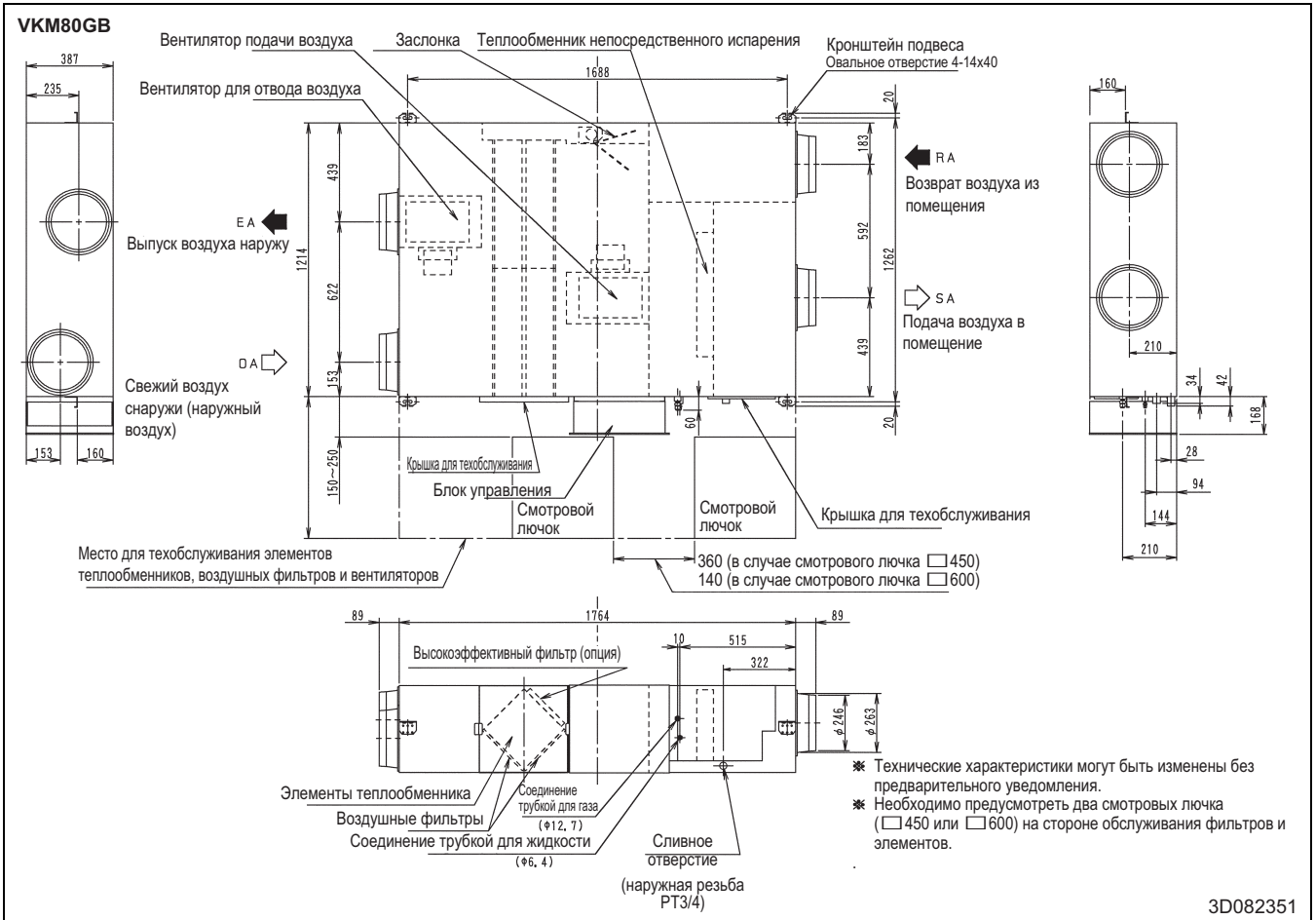
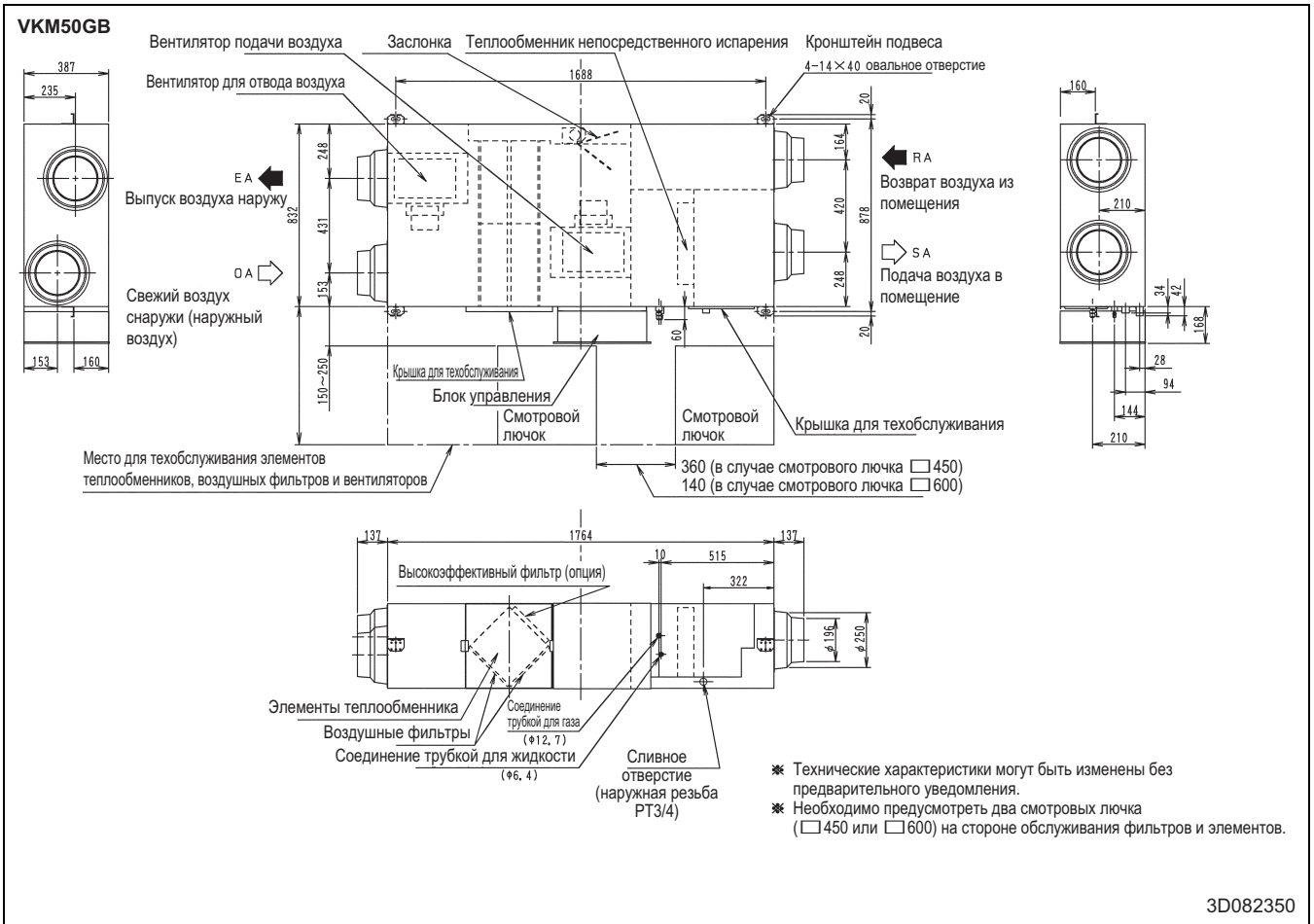

6 Размерные чертежи

6 - 1 Размерные чертежи

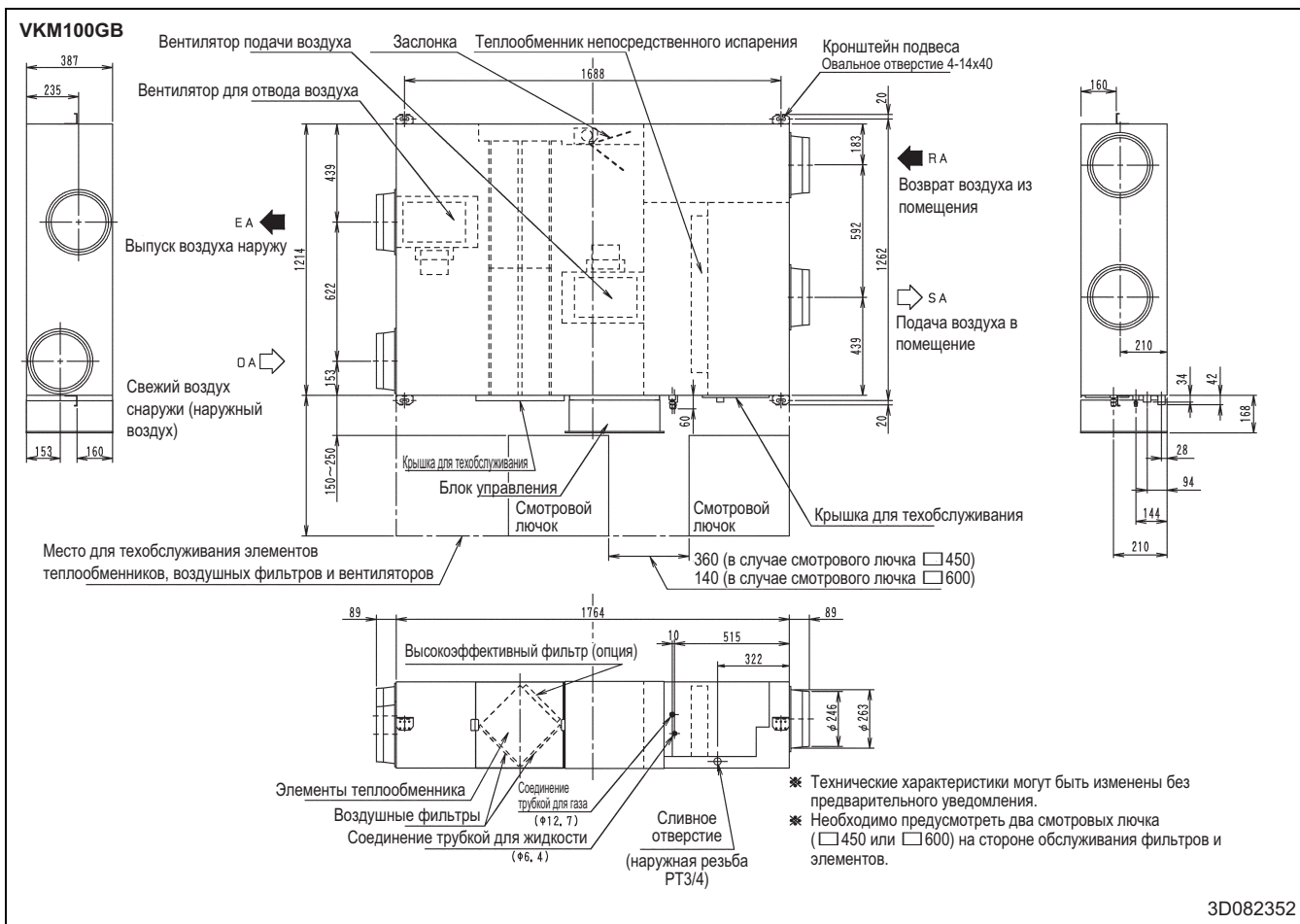

7 Монтажные схемы

7 - 1 Монтажные схемы - Одна фаза

7

VKM-GB

Электропитание
1~220-240 В
50 Гц

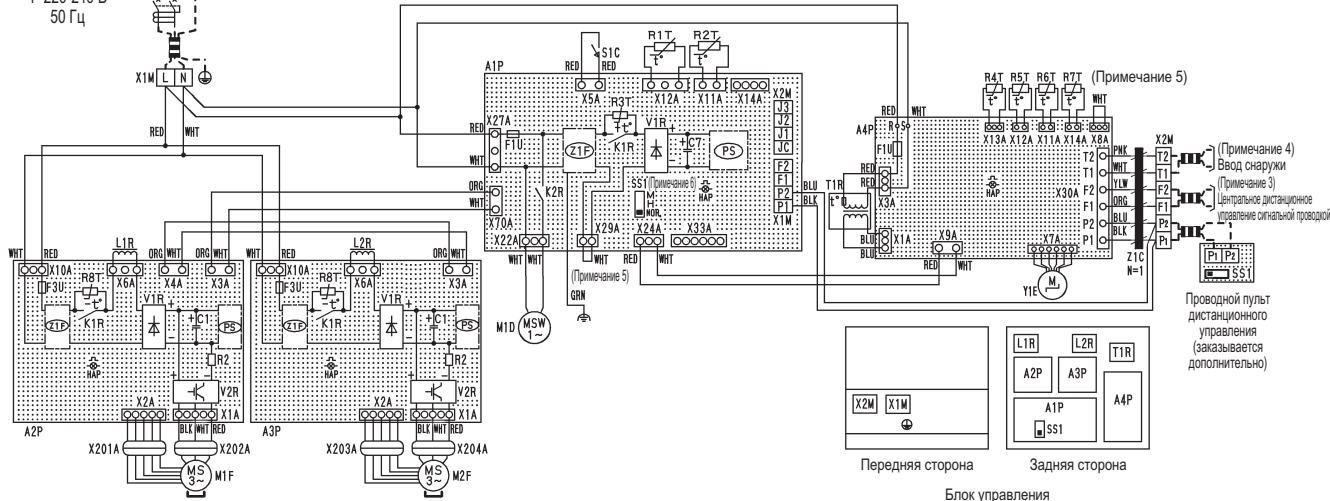

Передняя сторона Задняя сторона
Блок управления

A1P	Печатная панель	M1F	Мотор (вытяжной вентилятор)	X1M	Колодка зажимов (блок питания)
A2P	Печатная плата (вытяжной вентилятор)	M2F	Мотор (вентилятор подачи воздуха)	X2M	Клемная колодка (рабочие)
A3P	Печатная плата (вентилятор подачи воздуха)	PS	Импульсный источник питания (A1P, A2P, A3P)	X1M, X2M	Колодка зажимов (рабочие) (A1P)
A4P	Печатная панель	R2	Резистор (A2P, A3P)	X201A~X204A	Релейный соединитель
C1	Конденсатор (A2P, A3P)	R1T	Термистор (воздух в помещении)	Y1E	Электронный расширительный клапан
C7	Конденсатор (A1P)	R2T	Термистор (воздух снаружи)	Z1C	Ферритовый сердечник
F1U	Предохранитель T, 6,3 A, 250 В (A1P)	R3T	Термистор (PTC) (A1P)	Z1F	Фильтр подавления помех (A1P, A2P, A3P)
F1U	Предохранитель T, 5A, 250V (A4P)	R4T	Термистор (змеевик - воздух в помещении)		Контроллер дистанционного управления
F3U	Предохранитель T, 6,3 A, 250 В (A2P, A3P)	R5T	Термистор (змеевик - жидкость)	SS1	Селекторный переключатель (пульт дистанционного управления)
HAP	Контрольная лампа (монитор обслуживания - зеленая) (A1P)	R6T	Термистор (змеевик - газ)		Соединитель для опции (A1P)
HAP	Контрольная лампа (монитор обслуживания - зеленая) (A2P, A3P)	R7T	Термистор (змеевик - воздух в помещении)	X14A	Разъем (датчик CO ₂)
HAP	Контрольная лампа (монитор обслуживания - зеленая) (A4P)	R8T	Термистор (NTC) (A2P, A3P)	X33A	Коннектор (адаптер для проводки)
K1R	Магнитное реле (A1P, A2P, A3P)	S1C	Концевой выключатель (мотор задвижки)		
K2R	Магнитное реле	SS1	Селекторный переключатель (A1P)		
L1R	Реактор	T1R	Трансформатор (220-240 В/22 В)		
L2R	Реактор	V1R	Диодный мост (A1P, A2P, A3P)		
M1D	Мотор (мотор задвижки)	V2R	Модуль питания (A2P, A3P)		

ПРИМЕЧАНИЯ

- : соединитель, : вывод, : короткозамыкающий соединитель
- -- : подключения на месте
- При использовании центрального пульта дистанционного управления подсоедините его к блоку в соответствии с входящими в комплект инструкциями.
- При подключении входных проводов снаружи операции по принудительному выключению, включению/выключению могут быть выбраны на пульте дистанционного управления. Подробнее см. в руководстве по установке, прилагаемом к блоку.
- Не удаляйте короткозамыкающий соединитель X8A (A4P), X29A (A1P). При его удалении блок не будет работать.
- SS1(A1P) уже установлен в положение "NOR." (заводская установка), блок не будет работать, если установки изменены.
- Обозначения
BLK: ЧЕРНЫЙ, RED: КРАСНЫЙ, BLU: СИНИЙ, WHT: БЕЛЫЙ, YLW: ЖЕЛТЫЙ, ORG: ОРАНЖЕВЫЙ, GRN: ЗЕЛЕНЬЙ.

8 Данные об уровне шума

8 - 1 Спектр звукового давления

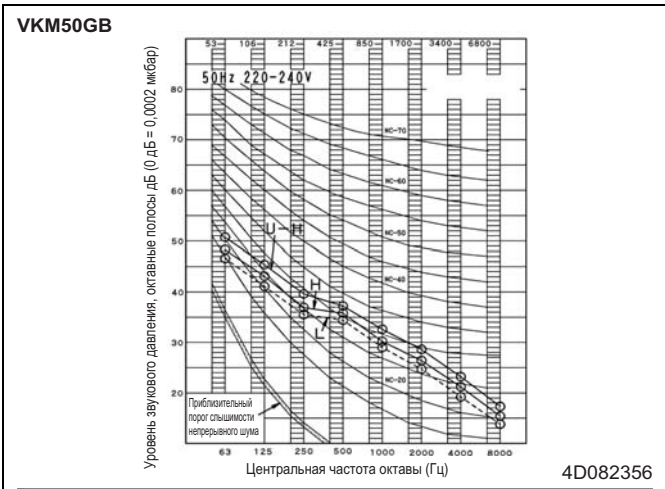

ПРИМЕЧАНИЯ

- Общий (дБ):
(Фоновый шум (B, G, N) уже спрямлен)
- Условия эксплуатации:
Источник питания: Одна фаза, 50 Гц 220-240 В
Модель: VKM50GB
Режим вентиляции: полный теплообмен
- Место измерения:
Рабочий шум измеряется в беззвонной камере.
Уровень рабочего шума может быть выше этого значения, в зависимости от условий работы, отраженного звука и периферийного шума.
Рабочий шум зависит от режима работы и внешних условий.
U-H: очень высокий, H: высокий, L: низкий
- Местоположение микрофона:

Точка измерения 1,5 м

Масштаб	Скорость воздушного потока		
	U-H	H	L
A	39	37	35,5
C			

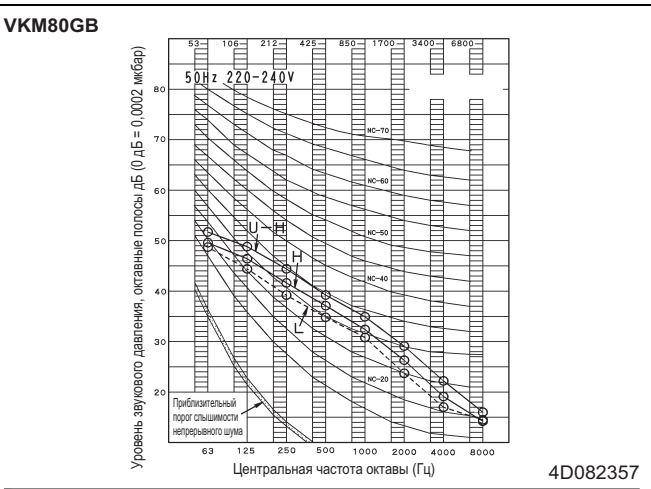

ПРИМЕЧАНИЯ

- Общий (дБ):
(Фоновый шум (B, G, N) уже спрямлен)
- Условия эксплуатации:
Источник питания: Одна фаза, 50 Гц 220-240 В
Модель: VKM80GB
Режим вентиляции: полный теплообмен
- Место измерения:
Рабочий шум измеряется в беззвонной камере.
Уровень рабочего шума может быть выше этого значения, в зависимости от условий работы, отраженного звука и периферийного шума.
Рабочий шум зависит от режима работы и внешних условий.
U-H: очень высокий, H: высокий, L: низкий
- Местоположение микрофона:

Точка измерения 1,5 м

Масштаб	Скорость воздушного потока		
	U-H	H	L
A	41,5	39	37
C			

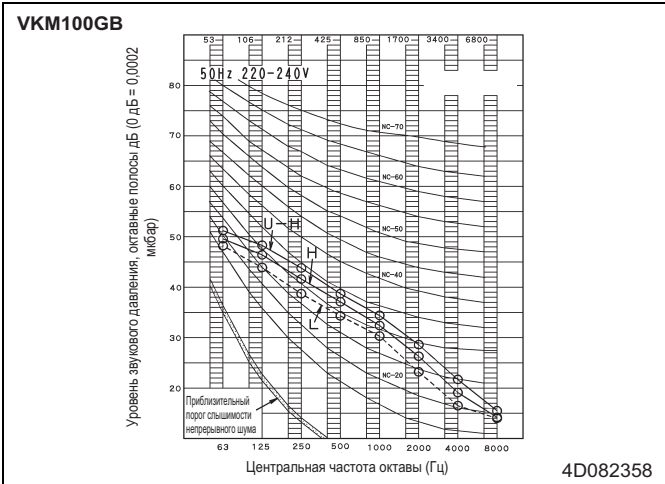

ПРИМЕЧАНИЯ

- Общий (дБ):
(Фоновый шум (B, G, N) уже спрямлен)
- Условия эксплуатации:
Источник питания: Одна фаза, 50 Гц 220-240 В
Модель: VKM100GB
Режим вентиляции: полный теплообмен
- Место измерения:
Рабочий шум измеряется в беззвонной камере.
Уровень рабочего шума может быть выше этого значения, в зависимости от условий работы, отраженного звука и периферийного шума.
Рабочий шум зависит от режима работы и внешних условий.
U-H: очень высокий, H: высокий, L: низкий
- Местоположение микрофона:

Точка измерения 1,5 м

Масштаб	Скорость воздушного потока		
	U-H	H	L
A	41	39	36,5
C			

9 Характеристики вентилятора

9 - 1 Характеристики вентилятора

9

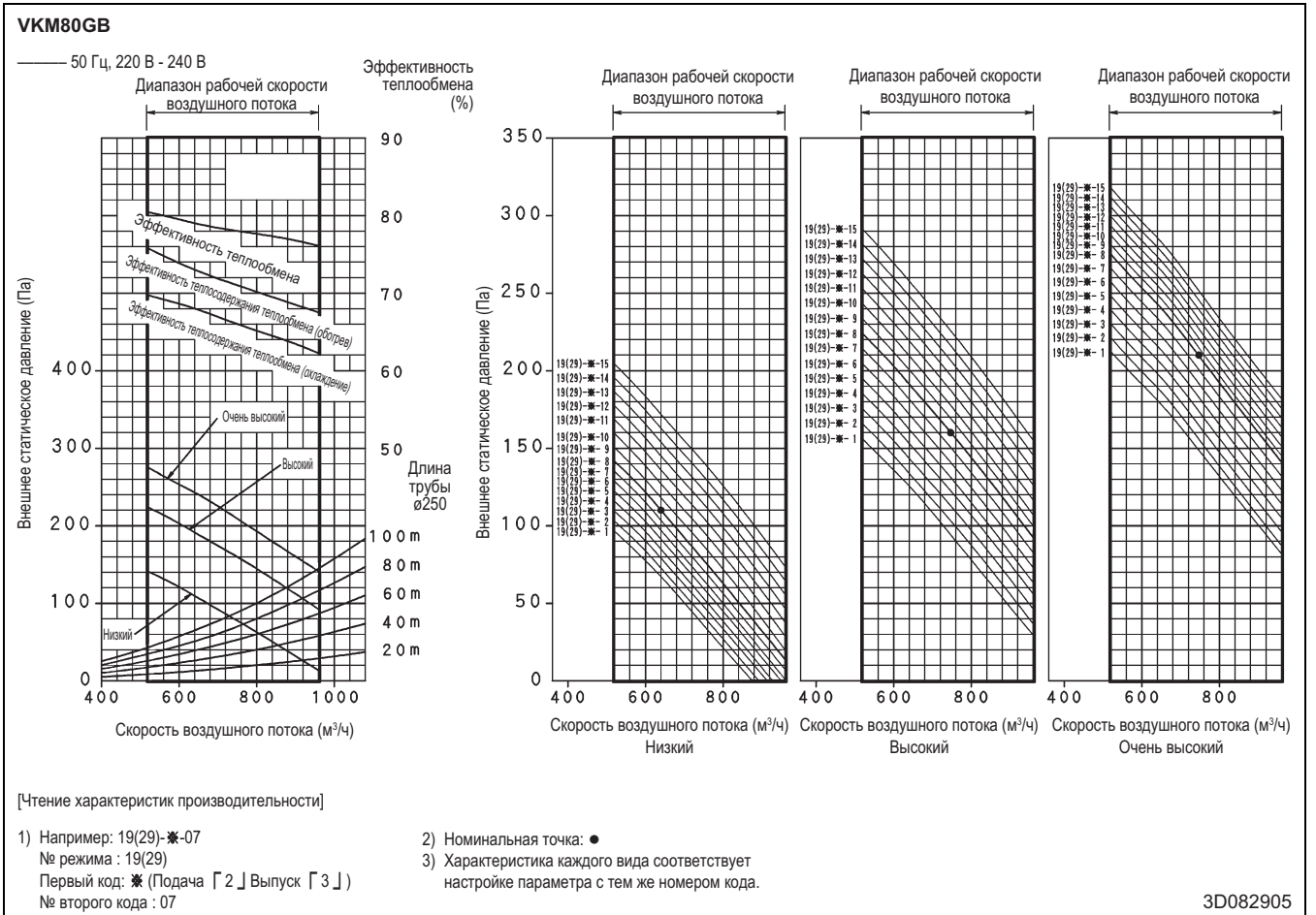
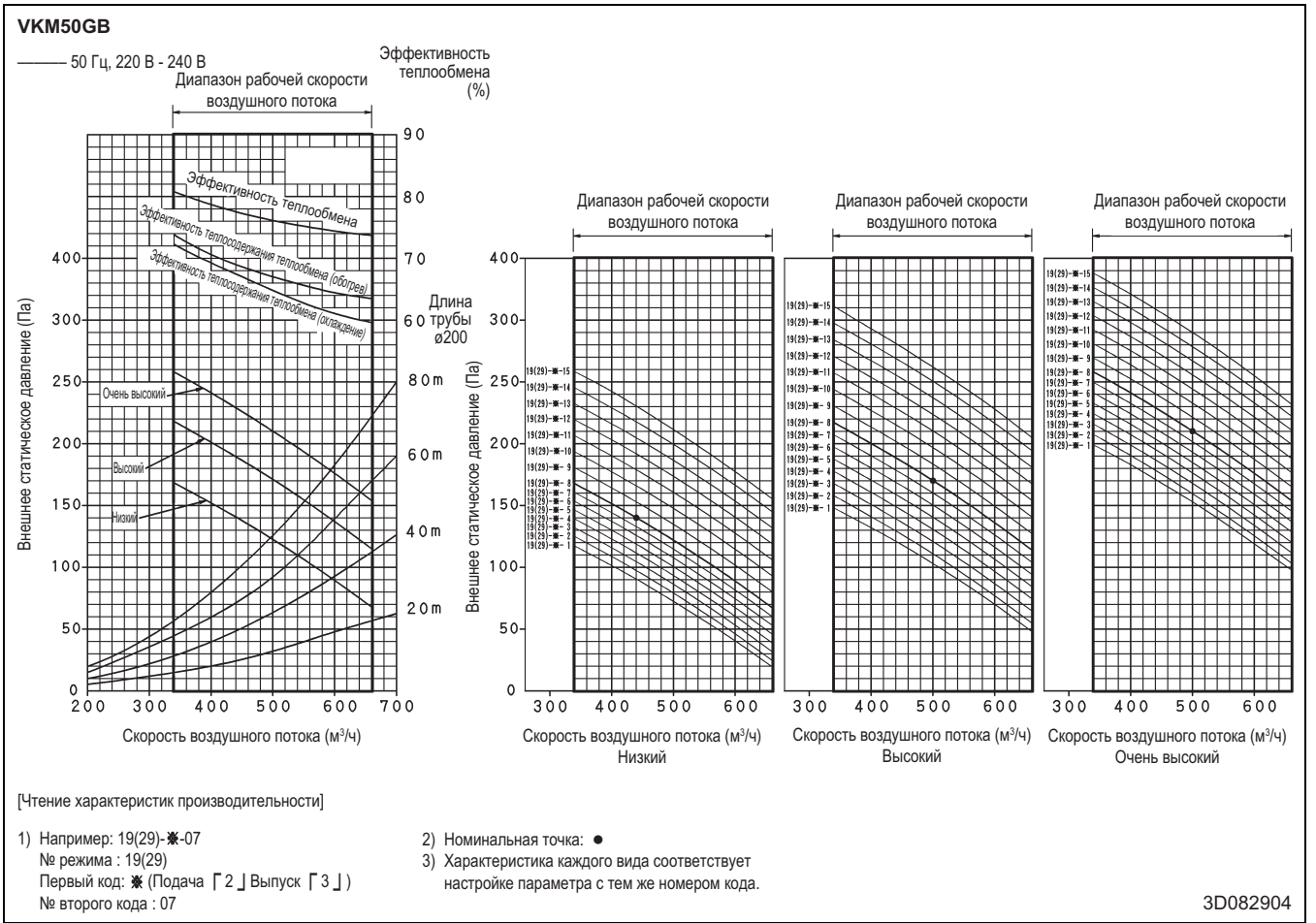

9 Характеристики вентилятора

9 - 1 Характеристики вентилятора

VKM100GB

— 50 Гц, 220 В - 240 В

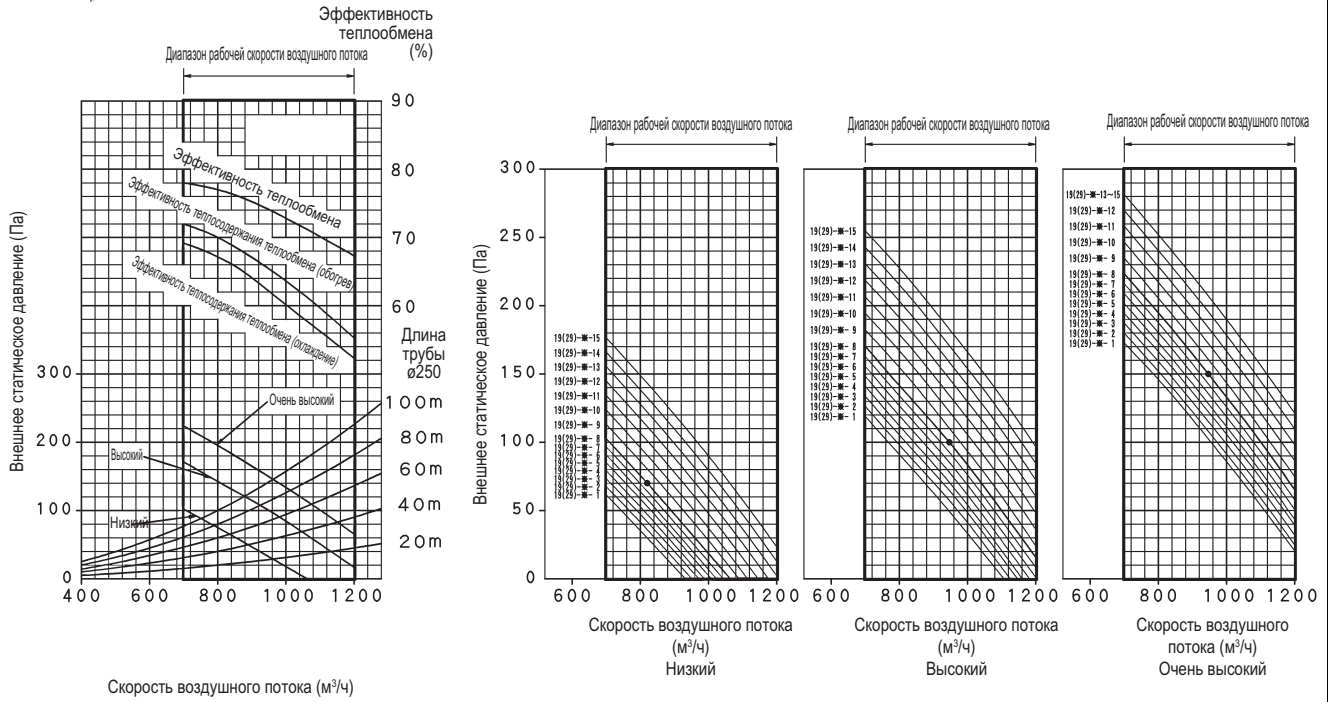

[Чтение характеристик производительности]

- 1) Например: 19(29)-*07
№ режима : 19(29)
Первый код: * (Подача Г 2] Выпуск Г 3])
№ второго кода : 07
- 2) Номинальная точка: ●
- 3) Характеристика каждого вида соответствует настройке параметра с тем же номером кода.

3D082906

10 Установка

10 - 1 Способ монтажа

10

VKM50GB

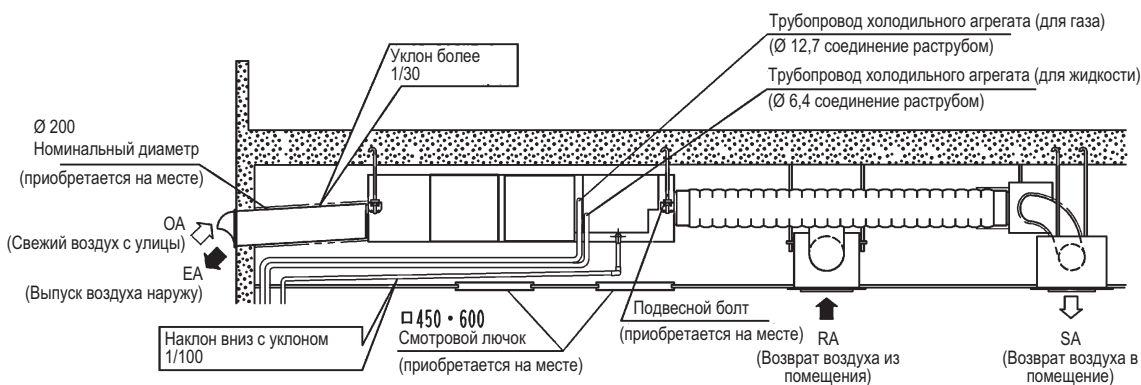
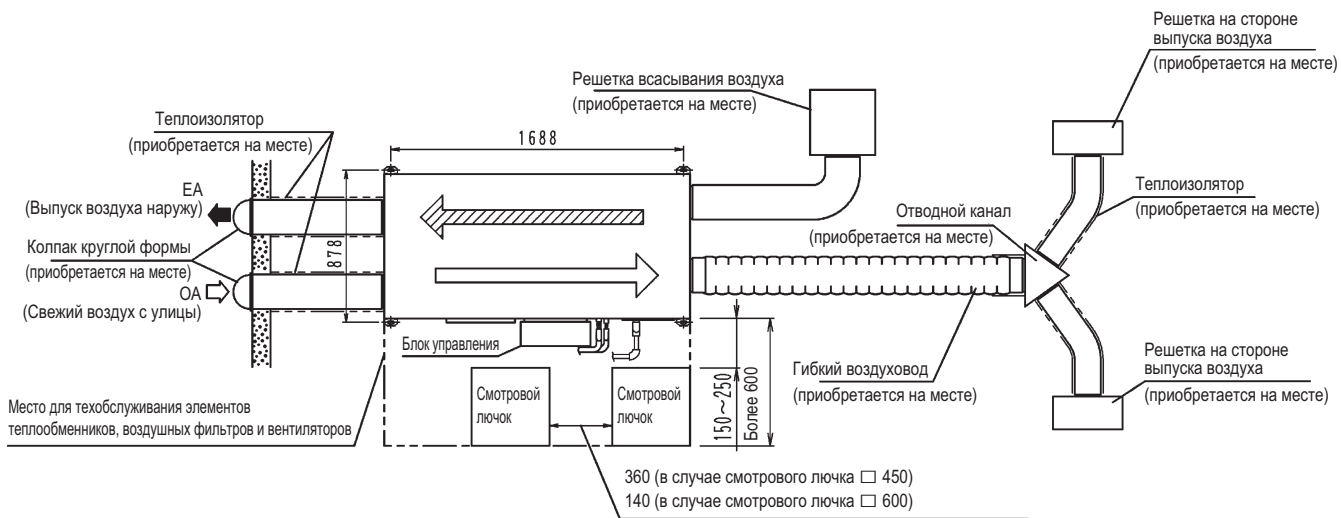

ПРИМЕЧАНИЯ

1. Оставьте пространство для обслуживания блока с учетом смотрового лючка. (Всегда оставляйте отверстие со стороны блока управления так, чтобы можно было легко проверять и обслуживать воздушные фильтры, элементы теплообменника, вентиляторы.)
2. Установите два наружных канала с наклоном вниз (наклон 1/30 или более) для предотвращения попадания дождевой воды, изолируйте три канала (наружные каналы и внутренний воздуховод) для предотвращения конденсации. (Материал: стекловата толщиной 25 мм)
3. Не переворачивайте блок вверх дном.
4. Обязательно установите сливную трубу и изолируйте ее, чтобы предотвратить конденсацию влаги.
5. Дренажная труба должна быть короткой и наклоненной вниз с уклоном, по меньшей мере, 1/100 для предотвращения образования воздушных пробок.
6. Не используйте гибкий или круглый колпак в качестве внешнего колпака, если на него может попадать дождь (мы рекомендуем использовать глубокий колпак) (поставляется дополнительно).
7. В регионах, где возможны морозы, необходимо предпринять меры для защиты труб от оледенения.
8. Чувствительные к воздействию влаги предметы не должны находиться под блоком. Капли воды стекают, когда влажность превышает 80%, сливная трубка засорилось, или воздушный фильтр сильно загрязнен.

3D083014

10 Установка

10 - 1 Способ монтажа

VKM80GB

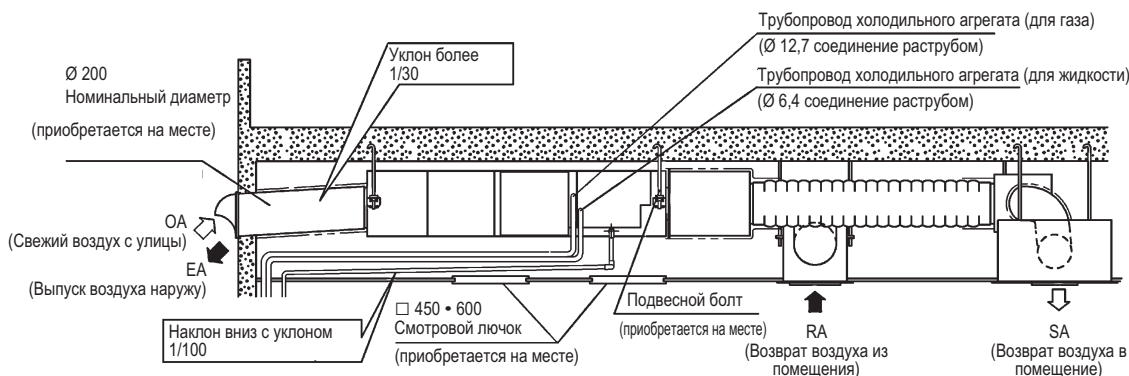
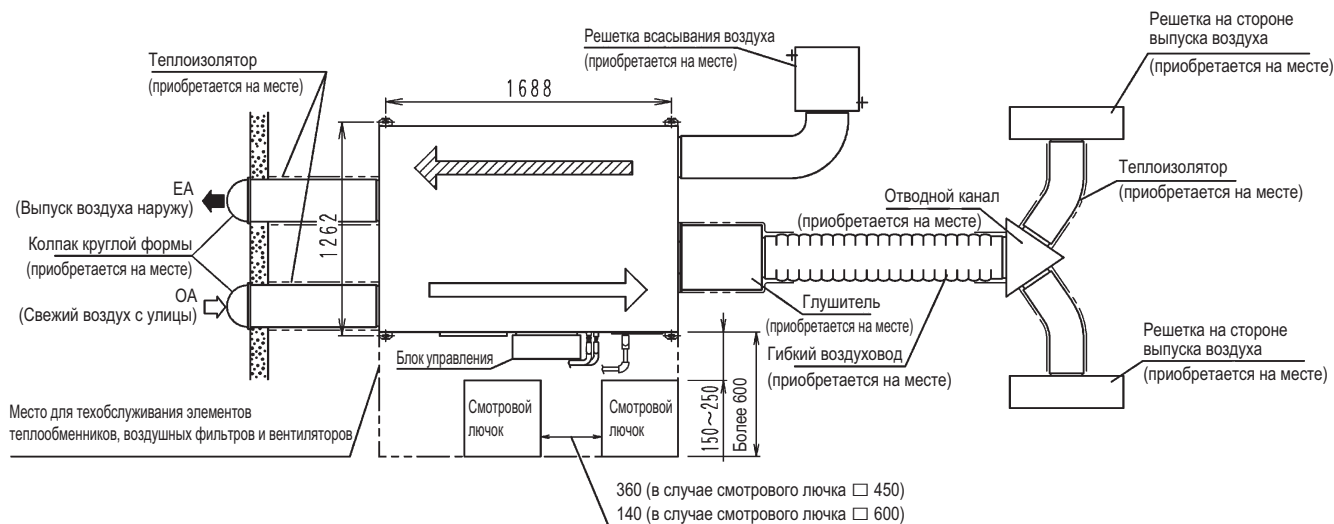

ПРИМЕЧАНИЯ

1. Оставьте пространство для обслуживания блока с учетом смотрового лючка. (Всегда оставляйте отверстие со стороны блока управления так, чтобы можно было легко проверять и обслуживать воздушные фильтры, элементы теплообменника, вентиляторы.)
2. Установите два наружных канала с наклоном вниз (наклон 1/30 или более) для предотвращения попадания дождевой воды, изолируйте три канала (наружные каналы и внутренний воздуховод) для предотвращения конденсации. (Материал: стекловата толщиной 25 мм)
3. Не переворачивайте блок вверх дном.
4. Обязательно установите сливную трубу и изолируйте ее, чтобы предотвратить конденсацию влаги.
5. Дренажная труба должна быть короткой и наклоненной вниз с уклоном, по меньшей мере, 1/100 для предотвращения образования воздушных пробок.
6. Не используйте гибкий или круглый колпак в качестве внешнего колпака, если на него может попасть дождь (мы рекомендуем использовать глубокий колпак) (поставляется дополнительно).
7. В регионах, где возможны морозы, необходимо предпринять меры для защиты труб от оледенения.
8. Чувствительные к воздействию влаги предметы не должны находиться под блоком. Капли воды стекают, когда влажность превышает 80%, сливная трубка засорилась, или воздушный фильтр сильно загрязнен.

3D083015

10 Установка

10 - 1 Способ монтажа

10

VKM100GB

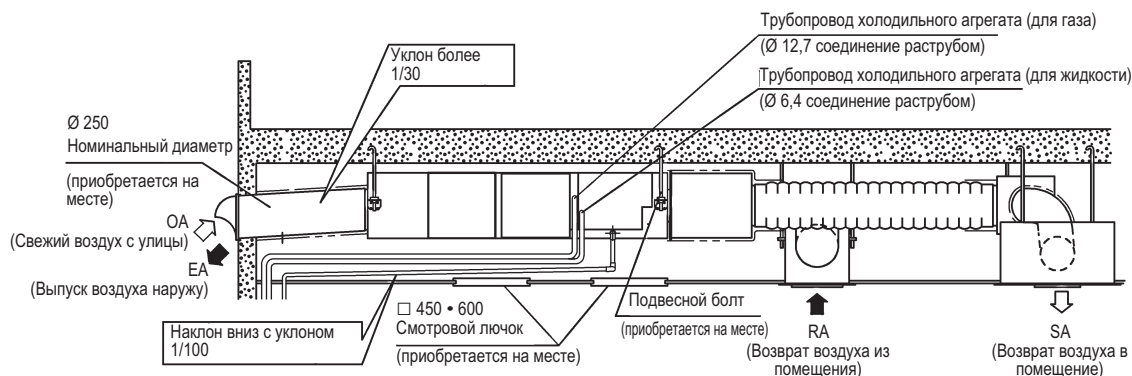
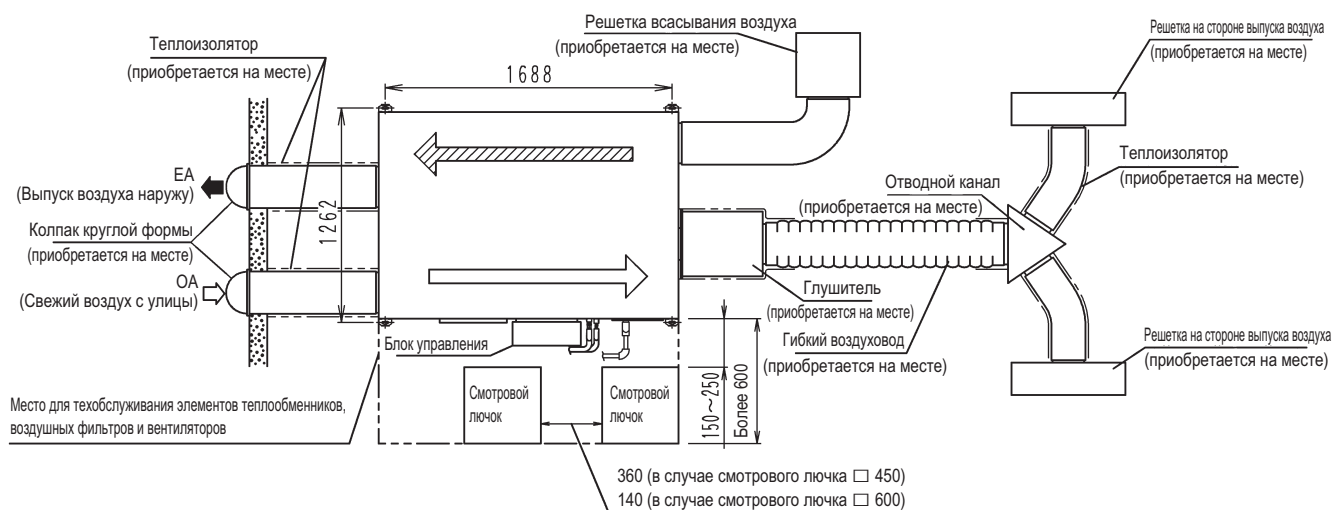

ПРИМЕЧАНИЯ

1. Оставьте пространство для обслуживания блока с учетом смотрового лючка. (Всегда оставляйте отверстие со стороны блока управления так, чтобы можно было легко проверять и обслуживать воздушные фильтры, элементы теплообменника, вентиляторы.)
2. Установите два наружных канала с уклоном вниз (уклон 1/30 или более) для предотвращения попадания дождевой воды, изолируйте три канала (наружные каналы и внутренний воздуховод) для предотвращения конденсации. (Материал: стекловата толщиной 25 мм)
3. Не переворачивайте блок вверх дном.
4. Обязательно установите сливную трубу и изолируйте ее, чтобы предотвратить конденсацию влаги.
5. Дренажная труба должна быть короткой и наклоненной вниз с уклоном, по меньшей мере, 1/100 для предотвращения образования воздушных пробок.
6. Не используйте гибкий или круглый колпак в качестве внешнего колпака, если на него может попадать дождь (мы рекомендуем использовать глубокий колпак) (поставляется дополнительно).
7. В регионах, где возможны морозы, необходимо предпринять меры для защиты труб от оледенения.
8. Чувствительные к воздействию влаги предметы не должны находиться под блоком. Капли воды стекают, когда влажность превышает 80%, сливная трубка засорилось, или воздушный фильтр сильно загрязнен.

3D083016



Данные продукты не входят в объем программы сертификации Eurovent

Настоящий буклет составлен только для справочных целей и не является предложением, обязательным для выполнения компанией Daikin Europe N.V. Его содержание составлено компанией Daikin Europe N.V. на основании сведений, которыми она располагает. Компания не дает прямую или связанную гарантию относительно полноты, точности, надежности или соответствия конкретной цели ее содержания, а также продуктов и услуг, представленных в нем. Технические характеристики могут быть изменены без предварительного уведомления. Компания Daikin Europe N.V. отказывается от какой-либо ответственности за прямые или косвенные убытки, понимаемые в самом широком смысле, вытекающие из прямого или косвенного использования и/или трактовки данного буклета. На все содержание распространяется авторское право Daikin Europe N.V.

BARCODE

Daikin products are distributed by: