

# РУКОВОДСТВО ПОЛЬЗОВАТЕЛЯ

**ВУТ 350 ПЭ ЕС**  
**ВУТ 600 ПЭ ЕС**  
**ВУТ 1000 ПЭ ЕС**



**Приточно - вытяжная установка  
с рекуперацией тепла**

## СОДЕРЖАНИЕ

Требования безопасности .....	3
Вводная часть .....	5
Назначение .....	5
Комплект поставки .....	5
Структура условного обозначения .....	5
Основные технические характеристики .....	5
Устройство и принцип работы .....	7
Монтаж и подготовка к работе .....	8
Отвод конденсата .....	9
Подключение к электросети .....	11
Управление установкой .....	12
Техническое обслуживание .....	12
Устранение неисправностей .....	14
Правила хранения и транспортировки .....	14
Гарантии изготовителя .....	15
Свидетельство о приемке .....	16
Информация о продавце .....	16
Свидетельство о монтаже .....	16
Гарантийный талон .....	17

**ТРЕБОВАНИЯ БЕЗОПАСНОСТИ**

- Перед началом эксплуатации и монтажом установки с рекуперацией тепла внимательно ознакомьтесь с руководством пользователя.
- При монтаже и эксплуатации установки должны выполняться требования руководства, а также требования всех применимых местных и национальных строительных, электрических и технических норм и стандартов.
- Обязательно ознакомьтесь с предупреждениями в руководстве, поскольку они содержат сведения, касающиеся вашей безопасности.
- Несоблюдение правил и предупреждений руководства может привести к травме или повреждению установки.
- После прочтения руководства пользователя сохраняйте его в течение всего времени эксплуатации установки.
- При передаче управления другому пользователю обязательно обеспечьте его руководством.

Значение символов, применяемых в руководстве:

	<b>ВНИМАНИЕ!</b>
	<b>ЗАПРЕЩАЕТСЯ!</b>

**МЕРЫ ПРЕДОСТОРОЖНОСТИ ПРИ МОНТАЖЕ УСТАНОВКИ**

	При монтаже и ремонте установки обязательно отключите сеть электропитания.		Запрещается эксплуатация установки за пределами диапазона температур, указанных в руководстве пользователя, а также в агрессивной и взрывоопасной среде.
	Не устанавливайте нагревательные или другие приборы вблизи сетевого шнура установки.		При подключении установки к электросети не используйте поврежденное оборудование и проводники.
	Соблюдайте технику безопасности при работе с электроинструментом при монтаже установки.		Соблюдайте осторожность при распаковке установки.
	Не меняйте длину сетевого шнура самостоятельно. Не перегибайте сетевой шнур. Избегайте повреждений сетевого шнура.		Используйте установку только по прямому назначению.

**МЕРЫ ПРЕДОСТОРОЖНОСТИ ПРИ ЭКСПЛУАТАЦИИ УСТАНОВКИ**

	Не прикасайтесь мокрыми руками к регулятору или пульту управления. Не проводите обслуживание установки мокрыми руками.		Не мойте установку водой. Избегайте попадания воды на электрические части установки.
	Не перекрывайте воздушный канал во время работы установки.		При техническом обслуживании установки отключите установку от сети питания.
	Не допускайте детей к эксплуатации установки.		Не повреждайте во время эксплуатации сетевой шнур. Не ставьте на сетевой шнур посторонние предметы.
	Не храните вблизи установки взрывоопасные и легковоспламеняющиеся вещества.		Не открывайте установку во время работы.
	При появлении посторонних звуков, запаха, дыма отключите установку от сети питания и обратитесь в сервисный центр.		Не направляйте поток воздуха из установки на приборы, работающие по принципу сгорания или горящие свечи.

**ВВОДНАЯ ЧАСТЬ**

Настоящее руководство пользователя объединено с техническим описанием, инструкцией по эксплуатации и паспортом, содержит сведения по установке и монтажу приточно-вытяжной установки с рекуперацией тепла «ВУТ .. ПЭ ЕС» серии «ВЕНТС» (в дальнейшем по тексту - установка).

**НАЗНАЧЕНИЕ**

Установка с рекуператором и электрическим нагревателем представляет собой устройство по сбережению тепловой энергии путем ее рекуперации и является одним из элементов энергосберегающих технологий помещений. Установка является комплектующим изделием и не подлежит автономной эксплуатации.

Установка предназначена для создания постоянного воздухообмена посредством механической вентиляции в частных домах, офисах, гостиницах, кафе, конференц-залах и других бытовых и общественных помещениях, а также рекуперации тепловой энергии удаляемого из помещения воздуха для подогрева приточного очищенного воздуха.

Установка изготавливается по ТУ У В.2.5-29.7-30637114-016-2011.

Перемещаемый воздух не должен содержать горючих или взрывных смесей, химически активных испарений, липких веществ, волокнистых материалов, крупной пыли, сажи, жиров или сред, которые способствуют образованию вредных веществ, например, яды, пыль, болезнетворные микроорганизмы.



**УСТАНОВКА НЕ ПРЕДНАЗНАЧЕНА ДЛЯ ИСПОЛЬЗОВАНИЯ ДЕТЬМИ, ЛИЦАМИ С ПОНИЖЕННЫМИ СЕНСОРНЫМИ ИЛИ УМСТВЕННЫМИ СПОСОБНОСТЯМИ, А ТАКЖЕ ЛИЦАМИ, НЕ ПОДГОТОВЛЕННЫМИ СООТВЕТСТВУЮЩИМ ОБРАЗОМ. К ОБРАЩЕНИЮ С УСТАНОВКОЙ ДОПУСКАЮТСЯ СПЕЦИАЛИСТЫ ПОСЛЕ СООТВЕТСТВУЮЩЕГО ИНСТРУКТАЖА.**

**УСТАНОВКА ДОЛЖНА БЫТЬ УСТАНОВЛЕНА В МЕСТАХ, ИСКЛЮЧАЮЩИХ САМОСТОЯТЕЛЬНЫЙ ДОСТУП ДЕТЕЙ.**

**КОМПЛЕКТ ПОСТАВКИ**

Установка	1 шт.	Руководство пользователя для пульта управления	1 шт.
Пульт управления	1 шт.	Упаковочный ящик	1 шт.
Руководство пользователя для установки	1 шт.	Наружный датчик температуры	1 шт.

**СТРУКТУРА УСЛОВНОГО ОБОЗНАЧЕНИЯ**

**ВУТ ХХХ П Э ЕС Х Х**

**Тип установки**

ВУТ — вентиляция с рекуперацией тепла

**Номинальная производительность, м<sup>3</sup>/ч**
**Способ монтажа**

П — подвесной монтаж

**Тип нагревателя**

Э — электрический

**Тип двигателей**

ЕС — электронно-коммутируемый

**Сторона обслуживания**

Л — левая

П — правая

**Панель управления**

— — ПУ СЕНС 01 с сенсорным экраном

A7 — ПУ ЖК 01 с жидкокристаллическим экраном

**ОСНОВНЫЕ ТЕХНИЧЕСКИЕ ХАРАКТЕРИСТИКИ**

Установка применяется в закрытом пространстве при температурах окружающего воздуха от +1 °С до +40 °С и относительной влажности до 80%.

По типу защиты от поражения электрическим током установка относится к приборам класса 1 по ГОСТ 12.2.007.0-75.

По типу защиты от доступа к опасным частям и проникновения воды:

- для двигателей установки - IP 44;
- собранной установки, подключенной к воздуховодам - IP 22.

Конструкция установки постоянно совершенствуется, поэтому некоторые модели могут незначительно отличаться от описанных в данном руководстве.

**ГАБАРИТНЫЕ РАЗМЕРЫ УСТАНОВКИ**

Рис.1 Габаритные размеры установки ВУТ 350 ПЭ ЕС



Рис.2 Габаритные размеры установки ВУТ 600(1000) ПЭ ЕС

Тип	ВУТ 350 ПЭ ЕС	ВУТ 600 ПЭ ЕС	ВУТ 1000 ПЭ ЕС
Ø D	160	200	250
B	485	827	1351
B1	415	723(712)	1120(1216)
B2	554	-	608
B3	135,5	294	431
B4	214	345	655
H	281	280	318
H1	152	120	143
L	1238	1238	1349
L1	1291	1291	1402
L2	924	-	-

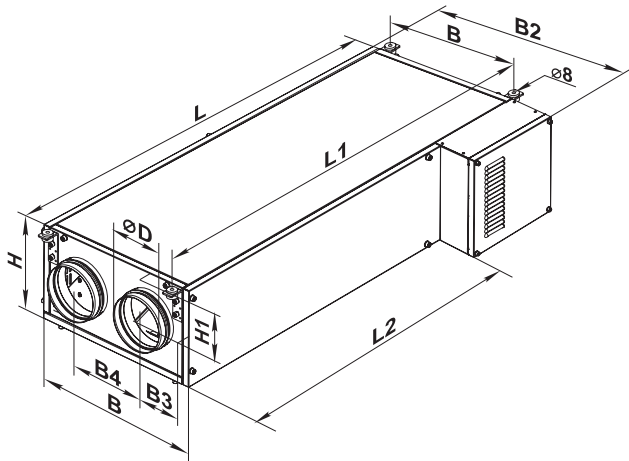
**ТЕХНИЧЕСКИЕ ПАРАМЕТРЫ УСТАНОВКИ**

Напряжение питания, В / 50 Гц (60 Гц)	1 ~ 230		
Макс. мощность вентиляторов, Вт	200	270	400
Макс. потребляемый ток вентиляторов, А	1,62	1,6	2,26
Мощность электрического нагревателя, кВт	1,5	2	3,3
Ток электрического нагревателя, А	6,5	8,7	14,3
Суммарная мощность установки, кВт	1,7	2,27	3,7
Суммарный потребляемый ток установки, А	8,12	10,3	16,56
Макс. расход воздуха, м <sup>3</sup> /ч	400	700	1100
Частота вращения, мин <sup>-1</sup>	3560	3060	2780
Уровень звукового давления на расст. 3м, dB(A)	48	53	52
Макс темп. перемещаемого воздуха, °С	от -25 до +40	от -25 до +60	
Материал корпуса	Алюмоцинк		
Изоляция	20 мм мин. вата		
Фильтр:	вытяжка	G4	
	приток	G4 (F7)	
Диаметр подключаемого воздуховода, мм	Ø160 (Ø150)*	Ø200	Ø250
Вес, кг	67	75	95
Эффективность рекуперации	до 90 %		
Тип рекуператора	Противоточный		
Материал рекуператора	Полистирол		

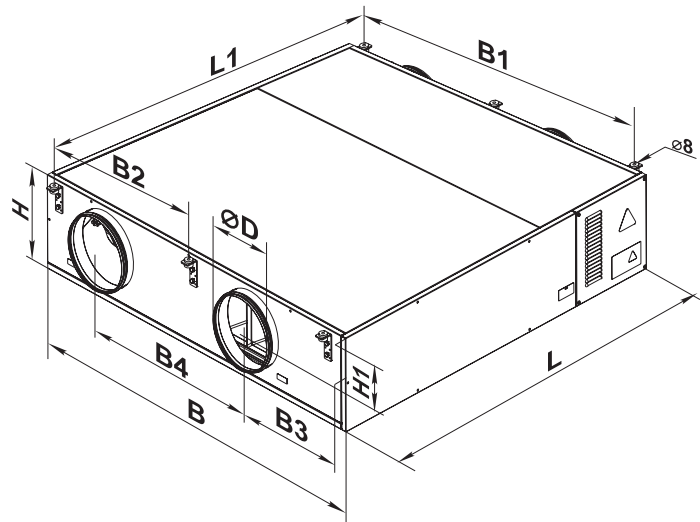
\* При использовании переходника с Ø 160 на Ø 150 мм. В комплект поставки не входит.

**УСТРОЙСТВО И ПРИНЦИП РАБОТЫ**

Установка работает по следующему принципу:

Теплый загрязненный воздух из помещения по воздуховоду поступает в установку, где осуществляется его фильтрация, далее воздух проходит через рекуператор и при помощи вытяжного вентилятора по воздуховодам удаляется на улицу. Чистый холодный воздух с улицы по воздуховоду поступает в приточный фильтр установки, где осуществляется его фильтрация, далее воздух проходит через рекуператор и при помощи приточного вентилятора воздух по воздуховодам подается в помещение.

В рекуператоре происходит обмен тепловой энергии теплого загрязненного воздуха, поступающего из комнаты, и чистого холодного воздуха, поступающего с улицы. Рекуперация тепла минимизирует потери тепловой энергии и эксплуатационные затраты для обогрева помещений в холодный период года.

В конструкции установки предусмотрена съемная сервисная панель для проведения ремонтных и профилактических работ и крышка для доступа к компонентам системы управления.

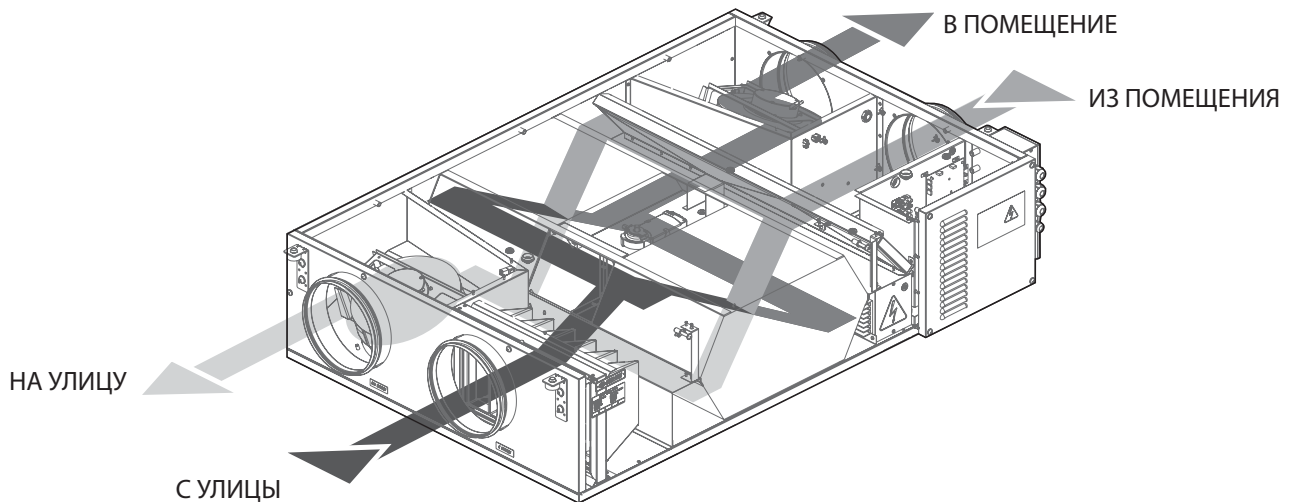
**ПРИНЦИП РАБОТЫ УСТАНОВКИ  
на примере ВУТ 600 ПЭ ЕС**

В базовое оснащение установки входит дистанционный пульт, который с помощью коммуникационного кабеля соединяется с системой управления, находящейся внутри корпуса установки.

В конструкцию установки входит приточный и вытяжной центробежный вентилятор одностороннего всасывания с загнутыми назад лопатками рабочего колеса турбины и не требующими обслуживания ЕС-двигателями с внешним ротором и встроенной тепловой защитой, пластинчатый противоточный рекуператор, электрический нагреватель.

Фильтр приточного воздуха с классом очистки G4 используется для предотвращения загрязнений приточного воздуха, а также для защиты частей установки от загрязнения. Фильтр вытяжного воздуха с классом очистки G4 служит для защиты частей установки от загрязнения.

При работе рекуператора возможно образование конденсата. Конденсат собирается в поддоне и удаляется из установки при помощи дренажных трубок.

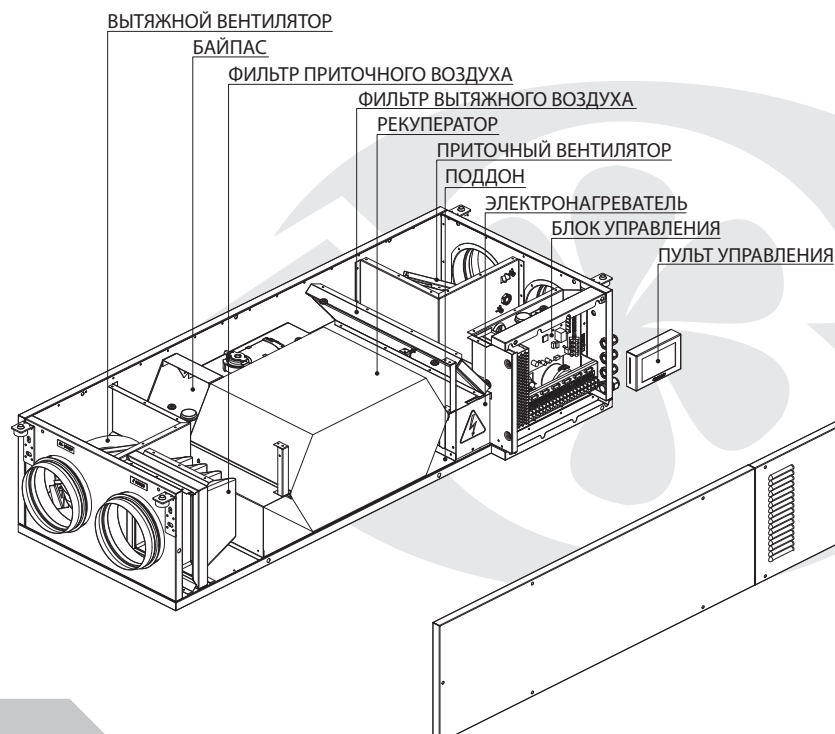
**УСТРОЙСТВО УСТАНОВКИ  
на примере ВУТ 350 ПЭ ЕС**

**МОНТАЖ И ПОДГОТОВКА К РАБОТЕ**
**МИНИМАЛЬНЫЕ РАССТОЯНИЯ ДЛЯ ДОСТУПА К УСТАНОВКЕ**

Во время монтажа установки обеспечьте минимальный доступ к установке для работ по обслуживанию или ремонту.

МИНИМАЛЬНОЕ РАССТОЯНИЕ, НЕОБХОДИМОЕ  
ДЛЯ ДОСТУПА К УСТАНОВКЕ

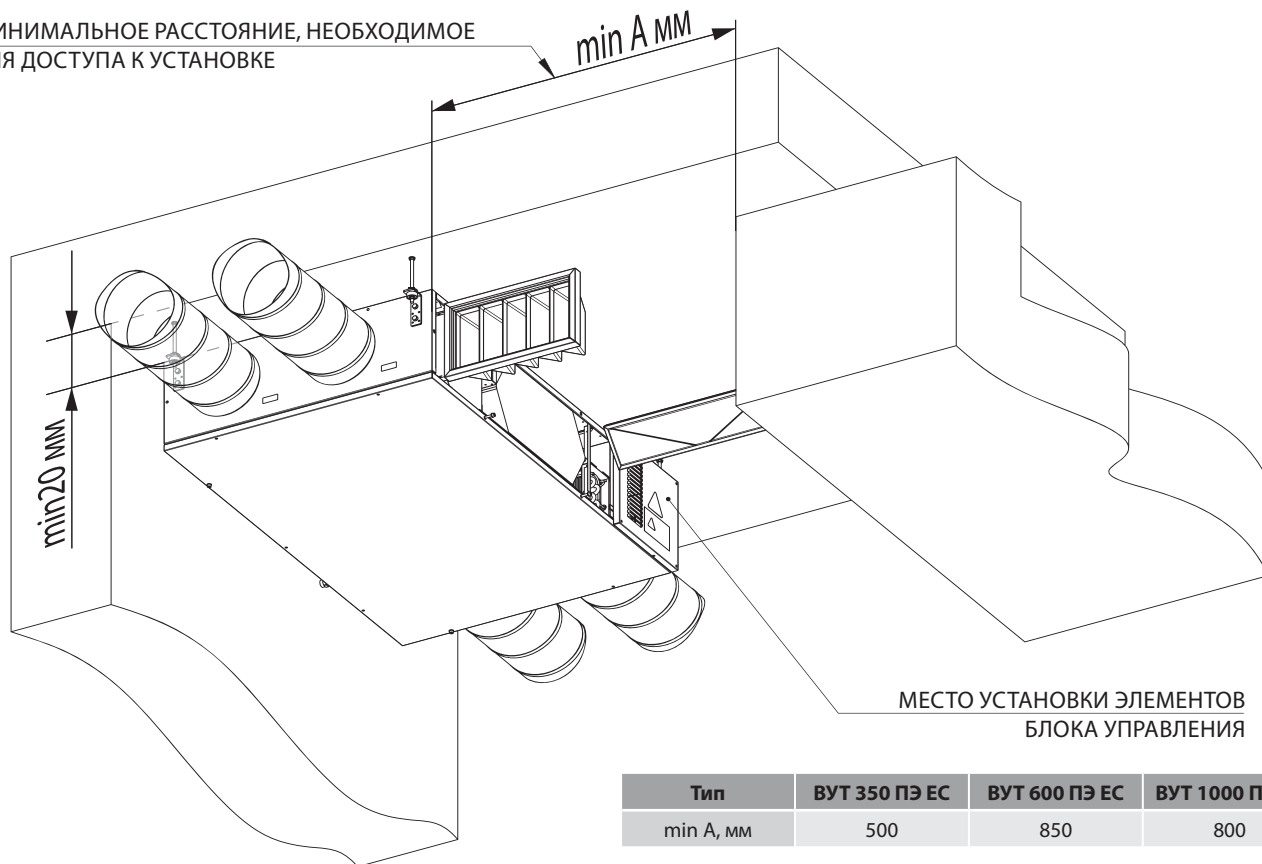

Тип	ВУТ 350 ПЭ ЕС	ВУТ 600 ПЭ ЕС	ВУТ 1000 ПЭ ЕС
min A, мм	500	850	800

Значение min A зависит от глубины фильтра в установке:  
 ВУТ 350 ПЭ ЕС - 441мм;  
 ВУТ 600 ПЭ ЕС - 784мм;  
 ВУТ 1000 ПЭ ЕС - 650мм (т.е. меньше, чем в ВУТ 600 ПЭ ЕС).

**МОНТАЖ УСТАНОВКИ**

Установка должна быть подвешена к потолку на резьбовом стержне, закрепленном в резьбовом дюбеле.

Пример

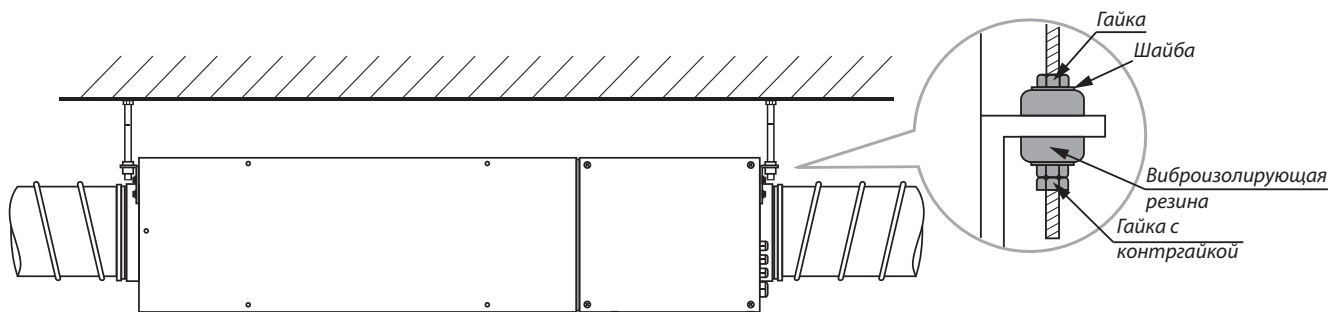

Для обеспечения наилучшей производительности установки и уменьшения аэродинамических потерь, связанных с турбулентностью воздушного потока, рекомендуется на входе и выходе из установки установить прямой участок воздуховода.

Минимальные рекомендуемые длины этих прямых участков:

- 1 диаметр воздуховода со стороны входа воздуха;
- 3 диаметра со стороны выхода.

При отсутствии или небольшой длине воздуховодов на одном или нескольких патрубках установки необходимо защитить внутренние части установки от проникновения посторонних предметов, например, оснастить защитной решеткой или другим устройством размером ячеек решетки не более 12,5 мм, предотвращающим свободный доступ к вентиляторам.

### ИСПОЛНЕНИЯ УСТАНОВКИ

Для удобства монтажа и обеспечения необходимых минимальных расстояний для доступа к установке предусмотрено левое и правое исполнения установок.

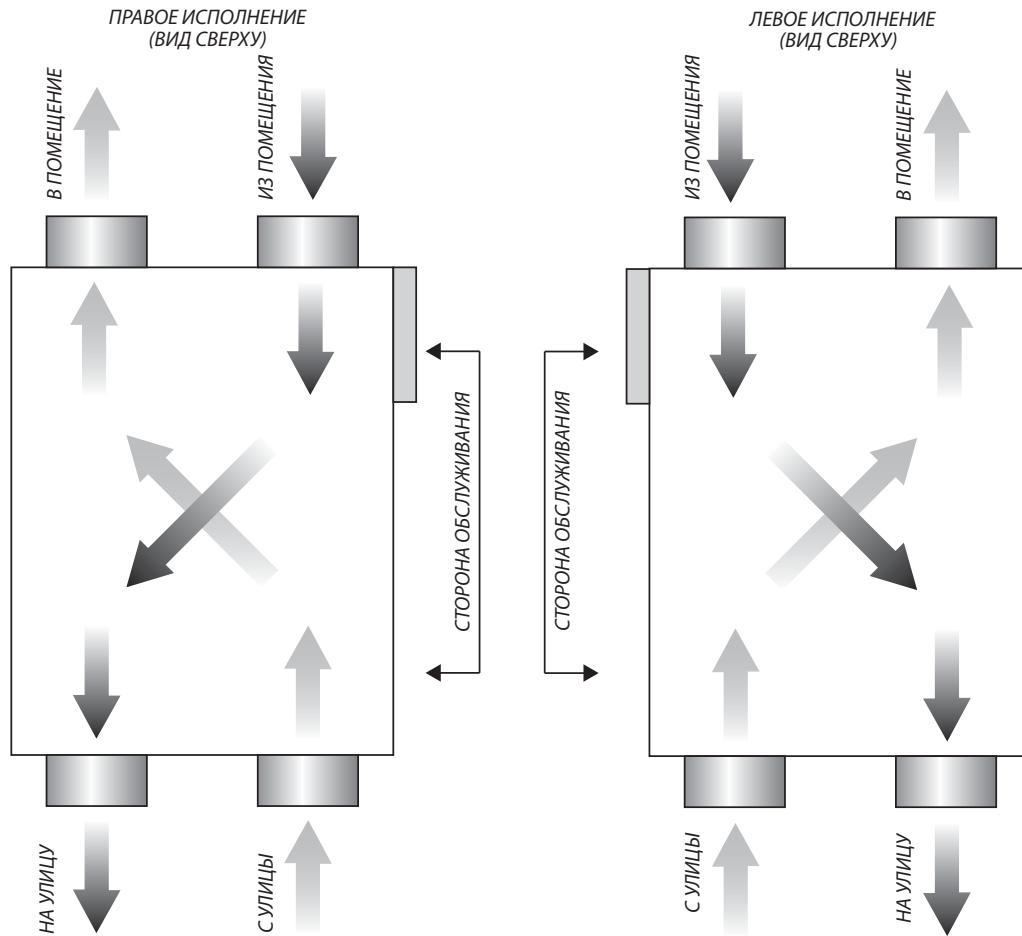

#### Меры предосторожности:

**Установка должна быть смонтирована на жесткой и устойчивой конструкции.**

Для монтажа установки используйте резьбовые стержни. Убедитесь, что установочная конструкция может выдержать вес блока. В противном случае выполните усиление места установки балками и т. д.

Если блок зафиксирован слишком короткими резьбовыми стержнями, то возможно появление аномального шума, вызванного резонансом с потолком. Для предотвращения резонанса используйте резьбовые стержни достаточной длины.

Если источником аномального шума является место присоединения спирального воздуховода, замените спиральный воздуховод на гибкий для устранения резонанса. Также для устранения резонанса можно применить гибкие вставки.

### ОТВОД КОНДЕНСАТА

Поддон для сбора конденсата, находящийся в секции рекуперации тепла, оснащен двумя трубками для отвода конденсата за пределы установки.

Соедините трубку, сифон (в комплект поставки не входит) и канализационную систему металлическими, пластиковыми или резиновыми соединительными трубами. Трубы должны быть смонтированы с наклоном вниз не менее 3°. Заполните систему водой, прежде чем начать эксплуатацию установки! Во время эксплуатации сифон должен быть всегда заполнен водой. Убедитесь, что вода проходит в систему канализации, иначе возможно накопление конденсата внутри установки, что, в свою очередь, может привести к выходу из строя оборудования и вытоку воды в помещение.

Система отвода конденсата предназначена для эксплуатации в помещениях с температурой выше 0 °С! Если температура ниже 0 °С, то система отвода конденсата должна быть теплоизолирована и оборудована подогревом.



### МОНТАЖ И ПОДКЛЮЧЕНИЕ ДАТЧИКА НАРУЖНОЙ ТЕМПЕРАТУРЫ

Установка комплектуется датчиком наружной температуры.

Монтаж датчика наружной температуры воздуха:

1. Выкрутите два самореза из крышки датчика.
2. Снимите крышку с датчика.
3. Установите датчик на наружной стороне стены. Стена не должна подвергаться прямому воздействию солнечных лучей.
4. Установите крышку датчика на прежнее место.
5. Подключите датчик к клеммнику X1 в соответствии со схемой внешних подключений (стр. 12).

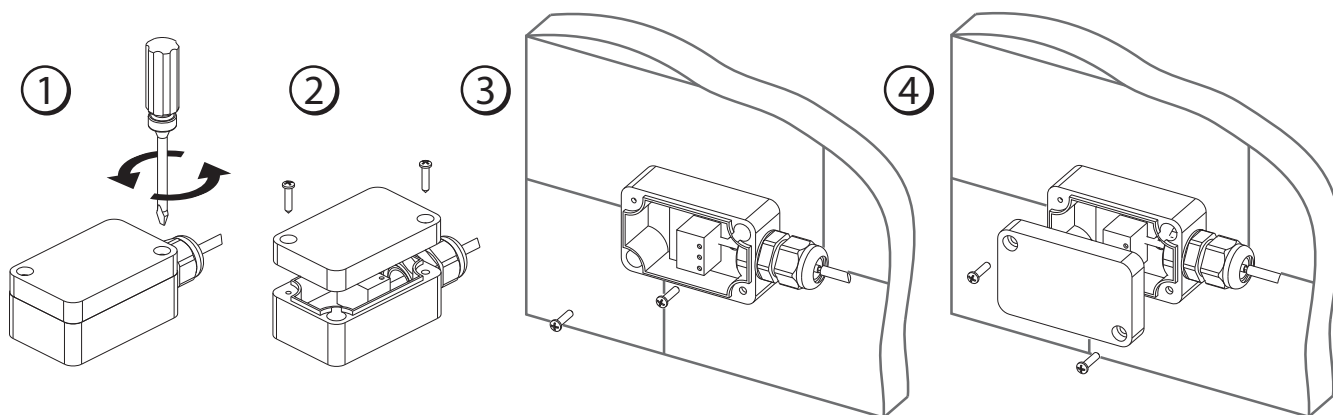

### МОНТАЖ И ПОДКЛЮЧЕНИЕ КАНАЛЬНОГО ДАТЧИКА ВЛАЖНОСТИ

Канальный датчик влажности HV1 - специальная принадлежность, не входит в базовую комплектацию. Для установки датчика соедините разъем датчика влажности с разъемом, который находится внутри установки. Затем закрепите датчик при помощи хомута и стойки, расположенной в вытяжном канале перед рекуператором.

Место монтажа канального датчика влажности  
ВУТ 350 ПЭ ЕС

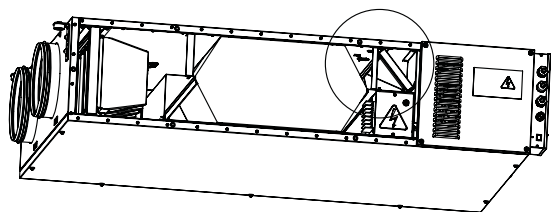

Место монтажа канального датчика влажности  
ВУТ 600(1000) ПЭ ЕС

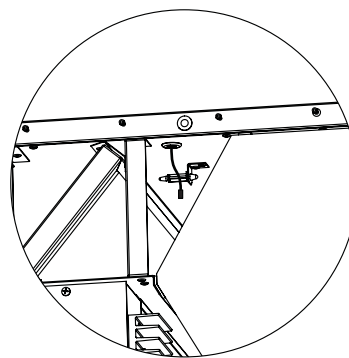
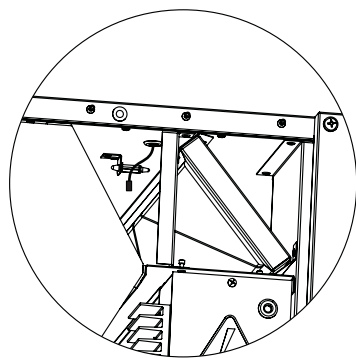
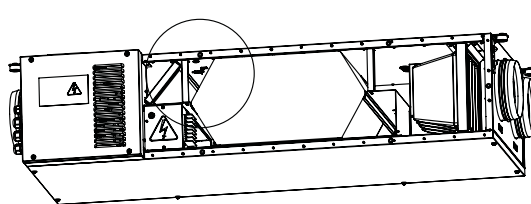

### Подключение канального датчика влажности

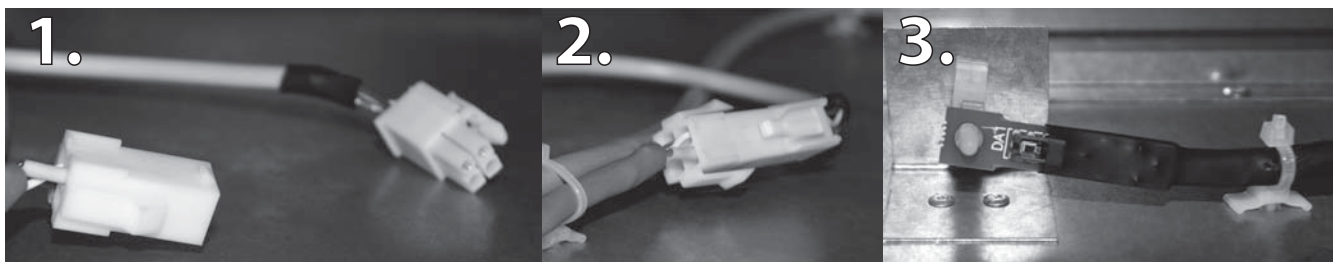

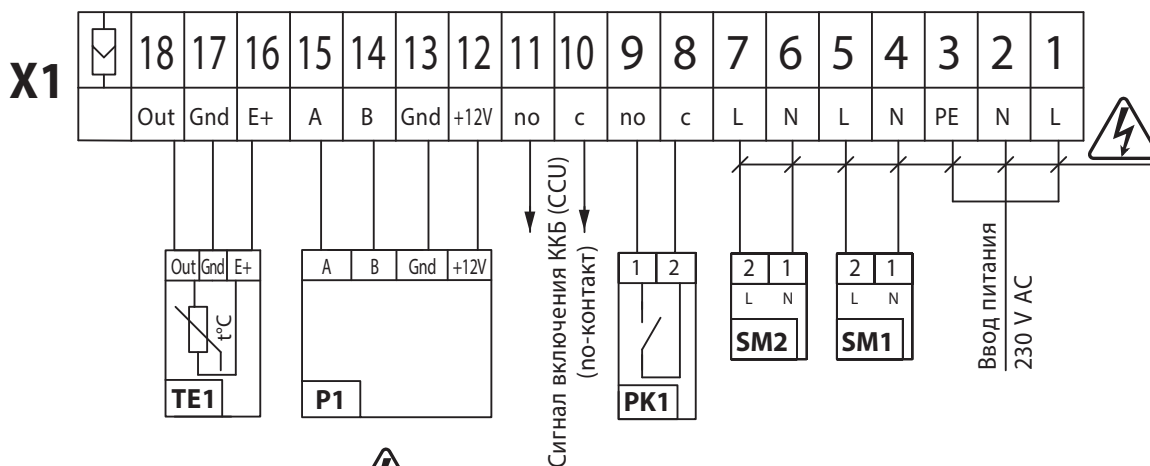

**СХЕМА ВНЕШНИХ ПОДКЛЮЧЕНИЙ**

– ОПАСНОСТЬ ПОРАЖЕНИЯ ЭЛЕКТРИЧЕСКИМ ТОКОМ

1. В состав изделия входит только P1 и TE1.
2. \*\* Максимальная длина соединительных проводов 20м!

Обозн.	Наименование	Тип	Провод**
ККБ	Охладитель прямого испарения	N0	2x0,75мм <sup>2</sup>
SM1	Эл.привод заслонки приточного воздуха	LF 230	2x0,75мм <sup>2</sup>
SM2	Эл.привод заслонки вытяжного воздуха	LF 230	2x0,75мм <sup>2</sup>
PK1	Контакт с пульта пожарной сигнализации	NO	2x0,75мм <sup>2</sup>
P1	Пульт дистанционного управления		4x0,75мм <sup>2</sup>
TE1	Датчик уличной температуры		3x0,75мм <sup>2</sup>

**УПРАВЛЕНИЕ УСТАНОВКОЙ**

Управление установкой осуществляется при помощи пульта управления (см. руководство пользователя для пульта управления). Пульт управления входит в комплект поставки.

**ТЕХНИЧЕСКОЕ ОБСЛУЖИВАНИЕ**

Техническое обслуживание установки необходимо производить 3-4 раза в год. Техническое обслуживание включает в себя общую чистку установки и следующие работы:

**1. Техобслуживание фильтров.**

Грязные фильтры повышают сопротивление воздуха, что приводит к уменьшению подачи приточного воздуха в помещение. Фильтры необходимо чистить по мере засорения, но не реже 3-4 раз в год. Разрешается очистка фильтров пылесосом. После двухразовой очистки фильтры необходимо заменить. Для приобретения новых фильтров обратитесь к продавцу установки.

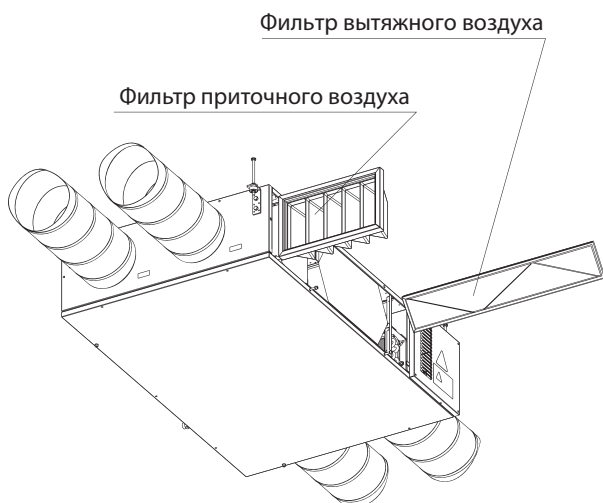

Для снятия фильтров необходимо:

- снять боковую крышку;
  - потянуть фильтры на себя до полного выхода из направляющих;
- Установку фильтров производить в обратном порядке.

## 2. Техобслуживание рекуператора (1 раз в год).

Даже при регулярном техобслуживании фильтров на блоке рекуператора могут накапливаться пылевые отложения. Для поддержания высокой эффективности теплообмена регулярно очищайте рекуператор. Извлеките рекуператор из установки и промойте его теплым водным раствором нейтрального моющего средства, после чего сухой рекуператор вставьте в установку.

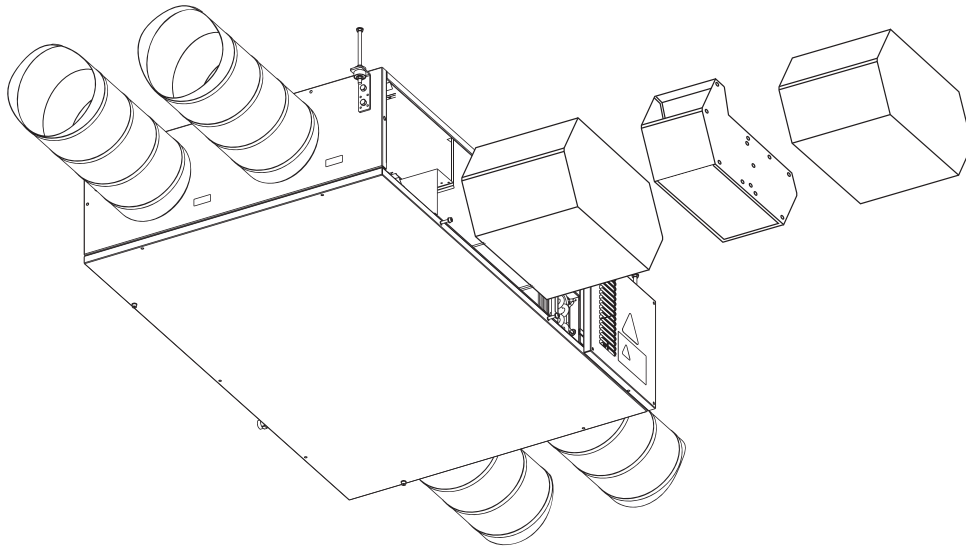

Для извлечения рекуператоров выполните следующие действия:

- снимите переднюю крышку;
- потяните на себя рекуператор и извлеките его из установки;
- разъедините разъем на стенке байпаса и извлеките байпас;
- в ВУТ 600 ПЭ ЕС и ВУТ 1000 ПЭ ЕС извлеките второй рекуператор аналогично первому;
- установку производить в обратном порядке.

## 3. Техобслуживание вентиляторов (1 раз в год).

Даже при регулярном техобслуживании фильтров и рекуператора в вентиляторах могут накапливаться пылевые отложения, что приводит к уменьшению производительности вентиляторов и уменьшению подачи приточного воздуха в помещение.

Для очистки вентиляторов воспользуйтесь лоскутком мягкой материи или мягкой щеткой. Не применяйте для очистки воду, агрессивные растворители, острые предметы и т. д. во избежание повреждения крыльчатки.

Для доступа к электродвигателям вентиляторов:

### Этап 1

- снять нижнюю панель;
- отсоединить трубки слива конденсата и снять поддон;
- выкрутить саморезы и снять входные диффузоры.

Место установки 4-х крепежных винтов электродвигателя

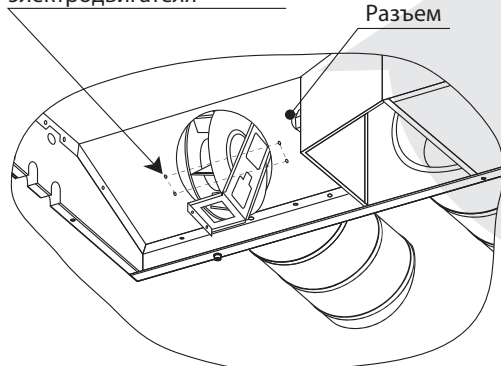

Разъем

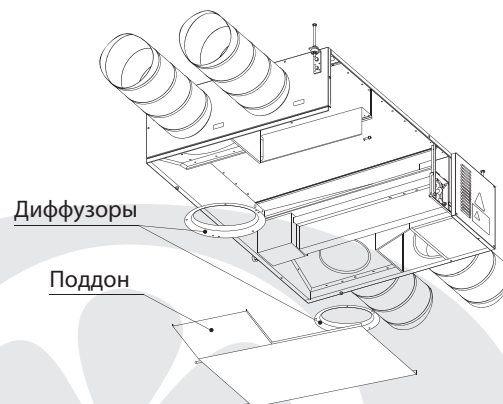

Диффузоры

Поддон

### Этап 2

- выкрутите крепежные винты кронштейна электродвигателя;
- для доступа к разъему двигателя сместите его внутри установки через входное отверстие вентилятора и разъедините разъем;
- повернуть двигатель, как показано на рисунке, затем вынуть его из установки.

#### 4. Техобслуживание системы отвода конденсата (1 раз в год).

Дренаж конденсата (сливная магистраль) может засориться частицами из вытяжного воздуха. Проверьте функционирование сливной магистрали, заполнив дренажный поддон внизу установки водой и очистите сифон и сливную магистраль при необходимости.

#### 5. Техобслуживание вытяжных и приточных диффузоров (по мере необходимости).

Выньте диффузоры и жалюзи и промойте их теплым раствором нейтрального моющего средства.

#### 6. Техобслуживание воздухозаборных устройств (2 раза в год).

Листья и другие загрязнения могут засорить приточную решетку и снизить производительность установки и количество подачи приточного воздуха. Проверяйте приточную решетку дважды в год, очищайте по мере необходимости.

#### 7. Техобслуживание системы воздуховодов (каждые 5 лет).

Даже при регулярном выполнении всех выше указанных работ по техобслуживанию установки внутри воздуховодов могут накапливаться пылевые отложения, что приводит к снижению производительности установки. Техническое обслуживание воздуховодов состоит в их периодической очистке или замене.

### УСТРАНЕНИЕ НЕИСПРАВНОСТЕЙ

#### Возможные неисправности и методы их устранения

Возникшая проблема	Вероятные причины	Способ устранения
При включении установки вентилятор не запускается.	Не подключена питающая сеть.	Убедитесь, что установка правильно подключена к электросети, в обратном случае устраните ошибку подключения.
	Заклинил двигатель, загрязнены лопасти.	Выключите установку. Устраните причину заклинивания вентилятора. Очистите лопасти. Перезапустите установку.
	Системная авария.	Выключите установку. Обратитесь в сервисный центр.
Срабатывание автоматического выключателя при включении установки.	Увеличенное потребление электрического тока, вызванное коротким замыканием в электрической цепи.	Выключите установку. Обратитесь в сервисный центр.
Низкий расход воздуха.	Низкая установленная скорость вентилятора.	Установите более высокую скорость.
	Фильтры, вентиляторы или теплообменник засорены.	Очистите или замените фильтры; очистите вентиляторы и рекуператор.
	Засоренные или поврежденные воздуховоды, диффузоры жалюзи, решетки.	Очистите или замените воздуховоды, диффузоры жалюзи, решетки.
Холодный приточный воздух.	Воздушные заслонки, диффузоры или жалюзи закрыты.	Убедитесь, что воздушные заслонки, диффузоры или жалюзи полностью открыты.
	Засорен вытяжной фильтр.	Очистите или замените вытяжной фильтр.
	Обмерзание рекуператора.	Проверьте состояние рекуператора. При необходимости остановите установку и включите после оттаивания рекуператора.
Повышенный шум, вибрация.	Неисправный электрический нагреватель.	Обратитесь в сервисный центр.
	Засорена крыльчатка.	Очистите крыльчатку.
	Ослаблена затяжка винтовых соединений вентиляторов или корпуса.	Затяните крепежные винты вентиляторов или корпуса до упора.
Утечка воды.	Отсутствие виброгасящих вставок.	Установите виброгасящие резиновые вставки.
	Сливная магистраль засорена, повреждена или неверно организована.	Очистите сливную магистраль. Проверьте уклон сливной магистрали, убедитесь, что сифон заполнен водой, а дренажные трубы защищены от замерзания.

### ПРАВИЛА ХРАНЕНИЯ И ТРАНСПОРТИРОВКИ

Хранить установку необходимо в заводской упаковке в сухом вентилируемом помещении при температуре от +5 °С до +40 °С. Наличие в складском помещении паров и примесей, вызывающих коррозию и нарушающих изоляцию и герметичность соединений, не допускается.

Для погрузочно-разгрузочных работ используйте соответствующую подъемную технику для предотвращения возможных повреждений установки. Во время погрузочно-разгрузочных работ выполняйте требования перемещений для данного типа грузов.

Транспортировать разрешается любым видом транспорта при условии защиты изделия от атмосферных осадков и механических повреждений.

Транспортировка, погрузка и разгрузка должны производиться без резких толчков и ударов.

**ГАРАНТИИ ИЗГОТОВИТЕЛЯ**

Изготовитель устанавливает гарантийный срок эксплуатации установки в течение 24 месяцев с даты продажи установки через розничную торговую сеть, при условии выполнения пользователем правил транспортировки, хранения, монтажа и эксплуатации установки.

В случае появления нарушений в работе установки по вине изготовителя в течение гарантийного срока эксплуатации, пользователь имеет право на бесплатное устранение недостатков установки посредством осуществления изготовителем гарантийного ремонта.

Гарантийный ремонт состоит в выполнении работ, связанных с устранением недостатков установки для обеспечения возможности использования такой установки по назначению в течение гарантийного срока эксплуатации. Устранение недостатков осуществляется посредством замены или ремонта комплектующих установки или отдельной составляющей части такой установки.

**Гарантийный ремонт не включает в себя:**

- периодическое техническое обслуживание;
- монтаж/демонтаж установки;
- настройку установки.

Для проведения гарантийного ремонта пользователь должен предоставить установку, руководство пользователя с отметкой о дате продажи и расчетный документ, который подтверждает факт покупки.

Модель установки должна соответствовать модели, указанной в руководстве пользователя.

**По вопросам гарантийного обслуживания установки обращайтесь к продавцу установки.**

**Гарантия изготовителя не распространяется на ниже приведенные случаи:**

- непредоставление пользователем установки в комплектности, указанной в руководстве пользователя, в том числе, демонтаж пользователем комплектующих частей такой установки;
- несоответствие модели, марки установки данным, указанным на упаковке установки и в руководстве пользователя;
- несвоевременное техническое обслуживание пользователем установки;
- наличие внешних повреждений корпуса (повреждениями не являются внешние изменения установки, необходимые для монтажа установки) и внутренних узлов установки;
- внесение в конструкцию установки изменений или осуществление доработок установки;
- замена и использование узлов, деталей и комплектующих частей такой установки, не предусмотренных изготовителем;
- использование установки не по назначению;
- нарушение пользователем правил монтажа установки;
- нарушение пользователем правил управления установкой;
- подключение установки в электрическую сеть с напряжением, отличным от указанного в руководстве пользователя;
- выход установки из строя вследствие скачков напряжения в электрической сети;
- осуществление пользователем самостоятельного ремонта установки;
- осуществление ремонта установки лицами, не уполномоченными на то изготовителем;
- истечение гарантийного срока эксплуатации установки;
- нарушение пользователем установленных правил перевозки установки;
- нарушение пользователем правил хранения установки;
- совершение третьими лицами противоправных действий по отношению к установке;
- выход установки из строя вследствие возникновения обстоятельств непреодолимой силы (пожар, наводнения, землетрясения, войны, военные действия любого характера, блокады);
- отсутствие пломб, если наличие таковых предусмотрено руководством пользователя;
- непредоставление руководства пользователя с отметкой о дате продажи;
- отсутствие расчетного документа, который подтверждает факт покупки установки.



**ВЫПОЛНЯЙТЕ ТРЕБОВАНИЯ ДАННОГО РУКОВОДСТВА ПОЛЬЗОВАТЕЛЯ ДЛЯ ОБЕСПЕЧЕНИЯ ДЛИТЕЛЬНОЙ БЕСПЕРЕБОЙНОЙ РАБОТЫ УСТАНОВКИ.**



**ГАРАНТИЙНЫЕ ТРЕБОВАНИЯ ПОЛЬЗОВАТЕЛЯ РАССМАТРИВАЮТСЯ ПОСЛЕ ПРЕДЪЯВЛЕНИЯ ИМ УСТАНОВКИ, ГАРАНТИЙНОГО ТАЛОНА, РАСЧЕТНОГО ДОКУМЕНТА И РУКОВОДСТВА ПОЛЬЗОВАТЕЛЯ С ОТМЕТКОЙ О ДАТЕ ПРОДАЖИ.**

**СВИДЕТЕЛЬСТВО О ПРИЕМКЕ**

Тип изделия	Приточно-вытяжная установка с рекуперацией тепла
Модель	ВУТ _____ ПЭ ЕС _____
Серийный номер	
Дата выпуска	
Соответствует техническим условиям ТУ У В.2.5-29.7-30637114-016-2011 и признана годной к эксплуатации.	
Клеймо приемщика	

**ИНФОРМАЦИЯ О ПРОДАВЦЕ**

Название магазина	
Адрес	
Телефон	
E-mail	
Дата покупки	
Установку в полной комплектации с руководством пользователя получил, с условиями гарантии ознакомлен и согласен.	
Подпись покупателя	

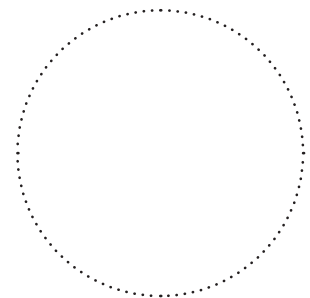

Место для печати продавца

**СВИДЕТЕЛЬСТВО О МОНТАЖЕ**

Приточно-вытяжная установка с рекуперацией тепла ВУТ _____ ПЭ ЕС _____ установлена и подключена к электрической сети в соответствии с требованиями данного руководства пользователя.	
Название фирмы	
Адрес	
Телефон	
Ф. И. О. установщика	
Дата монтажа:	Подпись:
Работы по монтажу установки соответствуют требованиям всех применимых местных и национальных строительных, электрических и технических норм и стандартов. Замечаний к работе установки не имею.	
Подпись:	

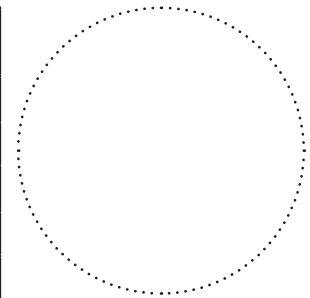

Место для печати фирмы установщика







